



# NX

## SELF-CHARGING HYBRID E HÍBRIDO PLUG-IN

NX 350h e NX 450h+



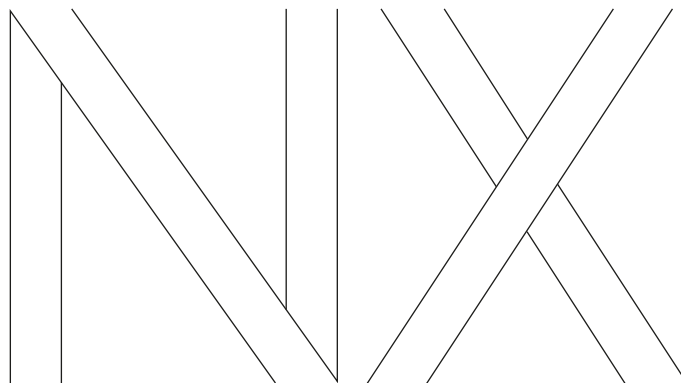

Na Lexus, temos várias razões para estarmos orgulhosos. Somos pioneiros e líderes no setor dos automóveis eletrificados de luxo há mais de 15 anos. Existem mais de 2.5 milhões de veículos Self-Charging Hybrid Lexus\* nas estradas em todo o mundo. Oferecemos uma ampla gama de modelos eletrificados que se destacam pela sofisticação, pela qualidade comprovada e pela fiabilidade premiada. Factos impressionantes mas, para a Lexus, o desempenho vai além dos números. E a eletrificação é muito mais que baterias e motores. É uma oportunidade única de definir um novo prazer de condução.

Quando a experiência humana é o mais importante, a única questão que devemos colocar é a seguinte: como o fazemos sentir? Conduza o NX 350h Self-Charging Hybrid\* ou o NX 450h+ Híbrido Plug-in e vai perceber claramente do que estamos a falar.

Isto é Lexus Eletrificado\*\*.

\* "Self-Charging Hybrid" combina um motor a gasolina com um ou mais motores elétricos.

As baterias dos motores elétricos são carregadas usando energia proveniente dos motores a combustão.

Para mais informações, por favor consulte as páginas 22-23.

\*\* "Eletrificado" refere-se a uma gama de grupos motopropulsores, alguns dos quais ainda utilizam gasolina a par da eletrificidade. Para mais informações, por favor consulte as páginas 20-21.





**01. SINTA-SE SOFISTICADO**  
Páginas 04-07

**02. SINTA-SE EXTASIADO**  
Páginas 08-11

**03. SINTA-SE LUXUOSO**  
Páginas 12-15

**04. SINTA-SE DESCANSADO**  
Páginas 16-17

**05. SINTA-SE CONECTADO**  
Páginas 18-19

**06. SINTA-SE PIONEIRO**  
Páginas 20-25

**07. MODELOS**  
Páginas 26-29

**08. VERSÕES**  
Páginas 30-33

**09. CARACTERÍSTICAS**  
Páginas 34-37

**10. TECNOLOGIA**  
Páginas 38-45

**11. FSPORT**  
Páginas 46-47

**12. ACESSÓRIOS**  
Páginas 48-51

**13. CORES**  
Páginas 52-53

**14. EQUIPAMENTO**  
Páginas 54-59

**15. ESPECIFICAÇÕES TÉCNICAS**  
Páginas 60-61

**16. SINTA-SE VALORIZADO**  
Páginas 62-63









# DESIGN QUE PODE SENTIR

## UMA ESTÉTICA ARREBATADORA E A NOVA VERSÃO OVERTRAIL\* TORNAM O NOVO NX MAIS DESEJÁVEL DO QUE NUNCA.

A emoção é garantida de série e está imediatamente disponível no SUV de luxo de média dimensão NX. O seu estilo arrojado e de belas proporções, destacado pelo painel frontal esculpido, pela complexa grelha característica e pela ampla traseira, faz alusão à vitalidade à flor da pele. Para além do mais, graças às linhas estéticas cuidadosamente criadas e ao capô longo tipo "automóvel desportivo", o visual é finalizado pela elegante e característica luz traseira de assinatura e pelas sofisticadas jantes de 20".

### BELEZA FUNCIONAL INSPIRADA NA TECNOLOGIA AVANÇADA E NA MODA

O exterior do NX é uma fusão de dinamismo vital, inovação através de tecnologia avançada e moda "contemporânea", o que resulta numa sofisticação que vai além da pura estética. Os designers da Lexus trabalharam em conjunto com os engenheiros de desempenho para criar um automóvel extremamente estável e aerodinamicamente eficiente. É isto a "beleza funcional".

### HABITÁCULO "TAZUNA" ÚNICO COM ECRÃ TÁTIL DE 14"

A emoção estende-se ao interior, no habitáculo "Tazuna" único. Derivado do protótipo futurista Lexus LF-30, este design centrado no ser humano, com os instrumentos principais dispostos em torno do condutor, evoca uma sensação de controlo e antecipação para a condução que se segue. Entretanto, o painel de instrumentos digital e o ecrã grande de 14" e alta-definição do Sistema Multimédia Lexus Link reforçam o carácter moderno e progressivo antecipado pelo design exterior.

Seja como condutor ou passageiro, prepare-se para sentir mais em cada momento.

### CONCEBIDO PARA A AVENTURA: O NX "OVERTRAIL"\*

Com a certeza de que vai atrair olhares onde quer que vá, o NX Overtrail inclui uma suspensão personalizada configurada com mais 15 mm de distância ao solo. Disponível em 7 cores deslumbrantes, incluindo a exclusiva Moon Desert, o Overtrail apresenta umas sofisticadas jantes de 18" em preto mate com pneus todo-o-terreno. Uma arrojada grelha frontal em preto com acabamento em aço inoxidável, espelhos retrovisores e barras de tejadilho em preto completam o visual. No interior, poderá desfrutar do luxo dos estofos Tahara em caqui concebidos por mestres Takumi e do acabamento com efeito de madeira Bookmatch.

\* Versão OVERTRAIL não disponível no mercado nacional





SINTA-SE EXTASIADO

“O design centrado no ser humano foca-se no modo como o condutor se sente, para que o condutor possa controlar o veículo naturalmente e o veículo se mova simplesmente em resposta.”

Engenheiro Chefe NX,  
Takeaki Kato

# DESEMPENHO HÍBRIDO REDEFINIDO

## OS PIONEIROS GRUPOS MOTOPROPULSORES HÍBRIDO E HÍBRIDO PLUG-IN E A DINÂMICA PRECISA DISTINGUEM O NX DE OUTROS SUV.

Com os grupos motopropulsores Híbrido Plug-In Lexus e Self-Charging Hybrid Lexus\* mais avançados, o NX é mais económico e mais eficiente do que os SUV de tamanho médio a gasolina ou a gasóleo. Como resultado de quase 20 anos de experiência em eletrificação pioneira, o Self-Charging Hybrid Lexus\* fornece ao NX 350h mais potência e aceleração, tendo ainda assim a melhor economia de combustível e de emissões da sua classe. Por seu lado, o NX 450h+ estabelece o padrão para os híbridos plug-in. Não é apenas a autonomia urbana no modo EV, os 309 cv DIN de potência e a rápida aceleração que impressionam. É a eficiência híbrida excepcional quando fica sem bateria, sem sacrificar o espaço da bagageira ou a capacidade do depósito de combustível. Este é um automóvel que redefine o conceito de Híbrido Plug-In.

### CHASSIS RÍGIDO E CENTRO DE GRAVIDADE MAIS BAIXO

Agora com um desempenho dinâmico melhorado, a sensação de potência e agilidade ao volante do NX é imediata, provocando uma confiança instantânea no condutor. Percorrendo autoestradas, estradas de montanha e ruas urbanas com facilidade, o silêncio da condução reforça a sua ligação à estrada. Sinta os benefícios da aerodinâmica melhorada e do centro de gravidade mais baixo. Ao curvar, acelerar ou travar, testemunhe uma deslumbrante interação entre o grupo motopropulsor, o chassis rígido e uma condução ultraprecisa. Vivencie um equilíbrio ideal entre conforto de condução e dinâmica: isto é o que chamamos de “Condução Característica” da Lexus. Usufrua da mesma na sua forma mais completa, no estimulante NX F SPORT.

Assim deve ser um SUV de luxo.

\* O “Self-Charging Hybrid” combina um motor a gasolina com um ou mais motores elétricos. As baterias dos motores elétricos são carregadas usando energia proveniente dos motores a combustão. Para obter mais informações, por favor leia as páginas 22-23.







NX 350h

AUXIBSON





# A MESTRIA DOS ARTESÃOS

## O MAGNÍFICO ACABAMENTO INTERIOR DO NX DESPERTA OS SENTIDOS TANTO DO CONDUTOR COMO DOS PASSAGEIROS.

A sensação de antecipação instala-se muito antes de se poder conduzir o NX. Ao sentir a sua chegada, os manípulos das portas iluminam-se para destacar obstáculos como poças à medida que se aproxima. Uma vez no interior, o elegante painel de instrumentos ilumina-se para o receber e a iluminação ambiente multicolorida permite transformar o habitáculo para se adaptar ao seu estado de espírito com uma paleta de 64 tonalidades atmosféricas. Três vezes mais brilhantes do que antes, as luzes de pé, a iluminação da consola central, a iluminação dos frisos das portas e as luzes dos manípulos das portas melhoram o conforto e a comodidade do habitáculo. Isto é "Omotenashi", uma ancestral filosofia japonesa de hospitalidade, que se baseia na antecipação das suas necessidades mesmo antes de as conhecer. Encontra-a em tudo no interior do NX.

### UMA EXPERIÊNCIA DE HABITÁCULO ÚNICA

Sentado no habitáculo "Tazuna" centrado no condutor, o seu foco está exclusivamente na estrada que tem pela frente. No entanto, sente-se toda a perícia artesanal dos famosos artesãos "Takumi" da Lexus. O acabamento elegante dos embutidos das portas. A nova pele Ammonite Sand ou o impressionante revestimento Tahara em Preto e Caqui na versão Overtrail. Os apoios laterais do banco, apoios de braços e portas em caqui, juntamente com embutidos em película com efeito de madeira Bookmatch e costuras de destaque em caqui no forro do tejadilho em preto. O silêncio excecional, interrompido apenas pelo Assistente de Voz natural do sistema multimédia, que compreende e responde de forma inteligente aos seus comandos de voz. Tudo isto é necessário para estabelecer uma nova referência para o requinte de um SUV de luxo.

### VIAJAR EM PRIMEIRA CLASSE

Vai sentir-se mimado e os seus passageiros também. O conforto e o espaço amplo do interior do NX conferem a sensação inconfundível de uma sala comercial, o auditório perfeito para os sistemas de som de série de 10 altifalantes ou Mark Levinson® Premium Surround de 17 altifalantes. Para explorar as propriedades acústicas do NX, estes sistemas oferecem uma experiência memorável no seu automóvel. O desempenho torna-se ainda mais agradável com o Controlo de Climatização S-Flow que, ao detetar quais os bancos ocupados e qual a incidência do sol, ajusta a climatização interior.

O funcionamento quase silencioso do grupo motopropulsor híbrido transporta-o para o seu destino da forma serena que se espera de um Lexus.













LEXUS

21.5

P  
R  
N  
D

# MAIOR SEGURANÇA ATRAVÉS DA INOVAÇÃO

## AS INOVAÇÕES DE SEGURANÇA ABUNDAM NO NX, CONFERINDO AO CONDUTOR UMA SENSAÇÃO DE PROTEÇÃO ESPECIAL.

As tecnologias estão presentes em todos os pormenores do NX. Algumas delas são evidentes, como o ecrã tátil de alta-definição de 14" com navegação intuitiva e o Head-Up Display que projeta dados de velocidade, avisos de segurança e comandos de navegação diretamente no para-brisas. Outras estão ocultas, como as inovações que atualmente compõem o pacote de segurança de série mais abrangente de qualquer SUV de tamanho médio de luxo.

### SEGURANÇA QUE TRANQUILIZA

A sensação de bem-estar que se encontra no coração de cada Lexus é elevada a novos níveis no NX. Ter o mais recente Lexus Safety System + é como ter o seu próprio copiloto, que o mantém em segurança em todas as situações de condução, seja no trânsito da cidade ou na autoestrada, de dia ou de noite, nos cruzamentos, nas curvas ou durante as mudanças de faixa de rodagem, com tecnologia que está a definir uma nova era na prevenção de acidentes. Por exemplo, o Sistema de Segurança de Pré-Colisão atualizado pode agora detetar motos durante o dia e peões à noite. Uma novidade no NX é o e-Latch com Assistência de Saída Segura que conta com fechos das portas ativados de forma eletrónica o que, em combinação com o Monitor de Ângulos Mortos, impede automaticamente a sua abertura quando há trânsito a aproximar-se pela traseira.

Para facilitar as manobras em espaços apertados, o Ecrã de Visão Panorâmica Digital oferece uma visão em tempo real de 360° à volta do NX e uma imagem 3D virtual que mostra o automóvel visto de cima. Existe ainda uma vista por baixo do NX para o ajudar ao conduzir em estradas mais irregulares. Entretanto, o Espelho Retrovisor Interior Digital, que apresenta imagens transmitidas por uma câmara na traseira do automóvel, é um benefício adicional, principalmente quando o espaço da bagageira na traseira está carregado até ao tejadilho ou quando está mau tempo.

### PARA TORNAR A SUA VIDA MAIS SIMPLES

A sua paz de espírito fica ainda mais intensificada com uma funcionalidade avançada de apoio ao condutor. Com a simples pressão de um botão, o Estacionamento Avançado permite ao NX estacionar de forma autónoma, através da análise do ambiente ao seu redor. Tem a capacidade de gravar os lugares de estacionamento que utiliza regularmente.

Onde quer que viaje com este automóvel, pode ficar tranquilo por saber que a tecnologia mais recente está permanentemente a zelar por si.







SINTA-SE CONECTADO

# BEM-VINDO AO LEXUS LINK

UM MUNDO DE MULTIMÉDIA E CONECTIVIDADE REVOLUCIONÁRIA  
ENRIQUECE DE VÁRIAS FORMAS A VIDA COM O NX.

Com o NX, o luxo vai muito além dos prazeres táteis dos sumptuosos bancos. O luxo passa também pela tranquilidade de saber que vai chegar ao seu destino a horas e da forma mais agradável e descontraída possível. A interação perfeita do áudio, a navegação e os serviços online para o condutor e para os passageiros melhoram todas as viagens.

Bem-vindo ao Lexus Link, um novo mundo de multimédia e conectividade criado para complementar a nossa filosofia exclusiva de serviço "Omotenashi". Equipado com um ecrã tátil de grandes dimensões de 14", reconhecimento de voz avançado e integração do smartphone, o Sistema Multimédia Lexus Link oferece uma experiência excepcionalmente rápida e fácil de usar no interior do automóvel. Para além disso, a aplicação Lexus Link+ no seu smartphone ajuda-o a monitorizar percursos, a agendar revisões e ainda a melhorar o estilo de condução do seu híbrido.







### ELEVAR O PADRÃO DA CONECTIVIDADE

A aplicação inteligente Lexus Link+ oferece de série um leque de serviços conectados. A Análise da Condução permite monitorizar os seus percursos e destacar as viagens de negócios. A funcionalidade Find my Car guia-o de volta ao seu automóvel. Pode receber notificações se deixar uma janela aberta ou se esquecer de desligar os faróis. A partir do conforto de sua casa, pode descongelar remotamente o para-brisas do NX, predefinir a temperatura do ar condicionado ou ainda trancar ou destrancar o seu automóvel. E mais, com o pacote Premium Connectivity usufrui de navegação baseada na Cloud e Assistente de Voz, informações sobre eventos na estrada e trânsito em tempo real, bem como disponibilidade do estacionamento.

### MAXIMIZAR A SUA EXPERIÊNCIA COM O HÍBRIDO PLUG-IN

Para o desempenho máximo do EV, pode monitorizar remotamente o nível de carga e a autonomia do NX 450h+ Híbrido Plug-in. O Sistema Multimédia Lexus Link permite localizar estações de carregamento na Europa através do ecrã tátil do automóvel, enquanto a aplicação Lexus Link+ lhe permite verificar a disponibilidade, a velocidade de carregamento e o preço. Fácil de utilizar, receberá mensalmente uma descrição geral das sessões de carregamento. Outra atualização: o Predictive Efficient Drive está agora também disponível nos modelos NX 350h e NX 450h+. Graças ao Lexus Link e à navegação integrada, os híbridos NX têm capacidade para aprender as suas rotas habituais e estilo de condução, ao mesmo tempo que olham em frente para antecipar possíveis oportunidades de poupança de combustível. Com a otimização da carga/descarga da bateria e da forma como o sistema utiliza os modos totalmente elétrico ou híbrido nos automóveis PHEV, é alcançada ainda mais eficiência.

### ECRÃ TÁTIL DE 14"

O Sistema Multimédia Lexus Link do NX foi concebido para assegurar o máximo envolvimento do utilizador, uma velocidade excepcional e simplicidade de utilização. No seu centro encontra-se o ecrã tátil de alta-definição de 14". Sendo um dos maiores disponíveis nesta categoria de automóveis, apresenta-se com um posicionamento perfeito para fácil interação durante a condução. Para além de lhe permitir aceder a informações como navegação, áudio e Controlo de Climatização, agora também pode apresentar as suas aplicações favoritas do smartphone através do Android Auto® sem fios ou Apple CarPlay® sem fios.

### ASSISTENTE DE VOZ LEXUS

A Inteligência Artificial e a Cloud aliam-se no inteligente Assistente de Voz Lexus, que evita que tenha de manusear múltiplos botões enquanto se concentra na estrada. Este sistema recentemente desenvolvido compreende linguagem natural e o contexto de afirmações como "Tenho fome" ou "Tenho frio" e tem capacidade para detetar o passageiro que está a falar. Sem tirar as mãos do volante, o Assistente de voz Lexus permite-lhe interagir de mais de 100 formas diferentes com os controlos de telefone, navegação e áudio do automóvel, tais como AC, bancos e Cloud ("Hey Lexus, mostra-me os preços dos combustíveis nas proximidades").



SINTA-SE PIONEIRO

## LEXUS ELETRIFICADO

Nos anos 90, os motores potentes eram a norma incontestável para os automóveis de luxo. Com a passagem do milénio, o mundo começou a ficar mais alerta em relação ao aquecimento global e à necessidade de reduzir as emissões através da eletrificação. Era necessária uma nova solução para o sistema de tração. E o primeiro fabricante de automóveis de luxo a enfrentar o desafio foi a Lexus.

Com todos os principais componentes híbridos desenvolvidos e produzidos internamente, os nossos híbridos elétricos deram provas do seu requinte único, do seu prazer de condução e da sua excepcional robustez.

Duas décadas depois, cada automóvel eletrificado que lançamos aproxima-nos da concretização de um sonho: fazer viagens de luxo com zero emissões.





SINTA-SE PROGRESSIVO

### **PIONEIROS E LÍDERES NO SETOR DOS AUTOMÓVEIS ELÉTRICOS DE LUXO**

Desde o lançamento do nosso primeiro sedan de luxo, há mais de 30 anos, a Lexus tornou-se sinónimo de design, de qualidade e de requinte excepcionais. Talvez o mais importante seja o facto de também sermos pioneiros e líderes no setor dos automóveis elétricos de luxo. Somos uma empresa que não para de inovar e de trabalhar de forma a antecipar as necessidades dos condutores. Foi esta a abordagem única que deu origem ao primeiro híbrido de luxo do mundo em 2005 - o SUV RX 400h.

### **SELF-CHARGING HYBRID, HÍBRIDO PLUG-IN OU TOTALMENTE ELÉTRICO**

Atualmente, a Lexus oferece modelos de automóveis Self-Charging Hybrid\*, Híbrido Plug-In e totalmente elétricos e a maior parte dos híbridos de gama alta que circulam nas estradas exibem o emblema Lexus. Nenhum outro fabricante de automóveis de luxo pode competir com a nossa experiência no desenvolvimento, fabrico, manutenção e reciclagem de automóveis híbridos. Os nossos automóveis Self-Charging Hybrid\* dispensam a ligação a fontes de carregamento externas e podem ser conduzidas com alguma autonomia no modo Veículo Elétrico (EV) sem consumir gasolina.

Liderando a nossa nova visão de "Lexus Elétrico", apresentámos o primeiro Lexus totalmente elétrico, o UX 300e. Para assinalar o próximo capítulo da eletrificação, o primeiro Híbrido Plug-In Lexus, o NX 450h+, veio ampliar ainda mais a nossa linha de automóveis elétricos, juntamente com o RZ 450e, construído numa plataforma de automóvel elétrico exclusiva.

### **O FUTURO É "LEXUS ELETRIFICADO"**

Apesar do tremendo sucesso da gama Lexus Self-Charging Hybrid\*, não descansámos à sombra dos nossos louros. Por isso, lançámos a visão "Lexus Eletrificado" e o protótipo elétrico LF-30. Criado para levar o prazer de condução ao nível seguinte, constitui uma abordagem integrada às motorizações elétricas, ao controlo avançado da postura e a outras tecnologias de eletrificação, algumas puramente elétricas, outras que combinam motores a combustão com um ou mais motores elétricos. O exterior arrojado e o habitáculo centrado no condutor do LF-30 incorporam tudo aquilo que o "Lexus Eletrificado" representa, seja ele totalmente elétrico, híbrido plug-in ou Self-Charging Hybrid\*. Beneficiando de mais de duas décadas de Experiência com motorizações eletrificadas, com os seus quatro motores elétricos nas rodas, tecnologia "steering-by-wire" e o Controlo de Postura Avançado Lexus, proporciona uma experiência de condução inigualável.

\* "Self-Charging Hybrid" combina um motor a gasolina com um ou mais motores elétricos. As baterias dos motores elétricos são carregadas usando energia proveniente dos motores a combustão. Para mais informações, por favor leia as páginas 22-23.

Descubra mais em: [www.lexus.eu/electrified](http://www.lexus.eu/electrified)



# DESENVOLVIDO PELA LEXUS

## SINTA O PODER DA TECNOLOGIA HÍBRIDA MAIS AVANÇADA DO MUNDO

### O QUE É UM SELF-CHARGING HYBRID LEXUS?

Combinando a potência de um motor a gasolina ultrassuave com um dos motores elétricos mais avançados, os automóveis Lexus Self-Charging Hybrid definiram desde sempre os padrões de eletrificação em automóveis de luxo. Para sua comodidade, os híbridos Lexus carregam automaticamente enquanto conduz, abrandando ou trava, o que significa que pode conduzir frequentemente em modo elétrico, a velocidades mais baixas, sabendo que nunca terá de os ligar a uma fonte de alimentação externa ou de se preocupar com a autonomia da bateria. Sente-se e desfrute de uma combinação fantástica de potência e controlo, com a garantia de que o seu Lexus é mais eficiente e produz menos emissões do que uma motorização convencional.

### O QUE É UM HÍBRIDO PLUG-IN LEXUS?

A nossa tecnologia revolucionária Lexus Plug-in permite desfrutar de até 76 km\* (ciclo combinado, até 98 km\* em cidade) de condução no modo Veículo Elétrico com um requinte incrível e uma aceleração extraordinária, com um único carregamento realizado em casa ou em viagem. Mas isto é apenas metade da história. O grupo motopropulsor Self-Charging Hybrid Lexus do automóvel depois fala por si e garante uma eficiência de condução imbatível no modo híbrido, com baixo nível de consumo de combustível e emissões, independentemente da duração da sua viagem. A irresistível combinação de um potente desempenho dos Self-Charging Hybrid com a melhor autonomia do seu segmento é o resultado de mais de 15 anos de liderança da Lexus na eletrificação.

### POR QUE RAZÃO É IMPORTANTE A ELETRIFICAÇÃO?

Acreditamos que a eletrificação eficaz dos automóveis é essencial para reduzirmos os gases de efeito de estufa. Desde o lançamento do RX 400h, em 2005, o primeiro automóvel eletrificado\*\* de luxo do mundo, a Lexus liderou o desenvolvimento e a promoção da utilização alargada de Self-Charging Hybrids. Para além de reduzirmos as emissões dos nossos automóveis, até 2050 queremos atingir emissões ainda mais baixas de CO<sub>2</sub> em todas as fábricas Lexus e minimizar a sua utilização de água\*\*\*.

### COMO É TER UM HÍBRIDO LEXUS?

Trabalhamos arduamente para assegurar que é um prazer conduzir e possuir o seu Lexus. Atualmente, circulam mais de 475 000 híbridos Lexus nas estradas europeias, todos construídos numa fábrica ultramoderna no Japão segundo os mais elevados padrões de qualidade que asseguram consistentemente a máxima fiabilidade dos híbridos Lexus em todo o mundo. Para além da impressionante elegância e requinte dos automóveis, beneficiará de custos de funcionamento significativamente mais baixos, não só associados ao combustível, mas também à redução do desgaste dos travões, pneus e outros componentes, graças aos sistemas de travagem regenerativa e de controlo avançado de potência.

\* Valores do procedimento de ensaio harmonizado a nível mundial para veículos ligeiros. Para obter mais informações sobre o novo procedimento de ensaio harmonizado a nível mundial para veículos ligeiros, por favor consulte: [www.lexus.eu/wltp#nedc](http://www.lexus.eu/wltp#nedc)

\*\* "Eletrificado" refere-se a uma gama de grupos motopropulsores, alguns dos quais ainda utilizam gasolina junto com eletricidade.

Para obter mais informações, por favor leia as páginas 20-21.

\*\*\* [www.lexus.eu/environment](http://www.lexus.eu/environment)

Para mais informações, visite: [www.lexus.eu/hybrid](http://www.lexus.eu/hybrid)



## TOTALMENTE ELÉTRICO A VELOCIDADES BAIXAS

No arranque e a velocidades baixas, o potente motor elétrico dianteiro (e o motor elétrico traseiro nos modelos com tração às quatro rodas) acelera o NX 350h com a energia elétrica fornecida pela bateria. Neste momento, está a desfrutar de uma condução praticamente silenciosa e 100% elétrica em distâncias curtas.

## EXTREMAMENTE SILENCIOSO A VELOCIDADES DE CRUZEIRO

Os automóveis Self-Charging Hybrid Lexus proporcionam uma condução silenciosa e gratificante. A velocidades mais elevadas, o motor a gasolina extremamente suave de 2.5 litros é acionado silenciosamente e recebe assistência do(s) motor(es) elétrico(s) sempre que necessário. Com o motor a funcionar a uma velocidade ideal, a potência excedente pode ser utilizada para carregar a bateria. Aliada aos baixos níveis de emissões e de consumo de combustível, esta distribuição quase perfeita de potência a gasolina e elétrica também proporciona o extraordinário prazer de condução que caracteriza o NX 350h.



## ACELERAÇÃO LINEAR RÁPIDA

Os automóveis Self-Charging Hybrid Lexus proporcionam uma condução descontraída. Quando acelera vigorosamente, a potência do(s) motor(es) elétrico(s) complementa imediatamente o motor de 2.5 litros a gasolina do NX. Desta forma, obtém-se um poderoso aumento do binário, permitindo uma aceleração linear rápida, precisamente quando é mais necessária.

## TRAVAGEM REGENERATIVA, SEM CARREGAMENTOS

Quando desacelera, avança por efeito de inércia ou para, muitas vezes o motor a gasolina desliga-se de forma silenciosa. Quando trava ou tira o pé do acelerador, o sistema de travagem regenerativa aproveita a energia cinética do seu automóvel (que é desperdiçada nos automóveis convencionais). O NX 350h converte-a em energia elétrica que é armazenada na bateria híbrida juntamente com a energia que é gerada durante a condução a velocidades superiores, o que significa que nunca precisa de ser carregado.

## HÍBRIDO PLUG-IN LEXUS

O nosso sistema de tração Híbrido Plug-In Lexus combina as vantagens da tecnologia Self-Charging Hybrid Lexus\* de 4.ª geração com a tecnologia Lexus Electric Vehicle (EV). O "mais" no nome NX 450h+ presta homenagem à extremamente potente bateria de íões de lítio do automóvel e à enorme autonomia em modo EV.

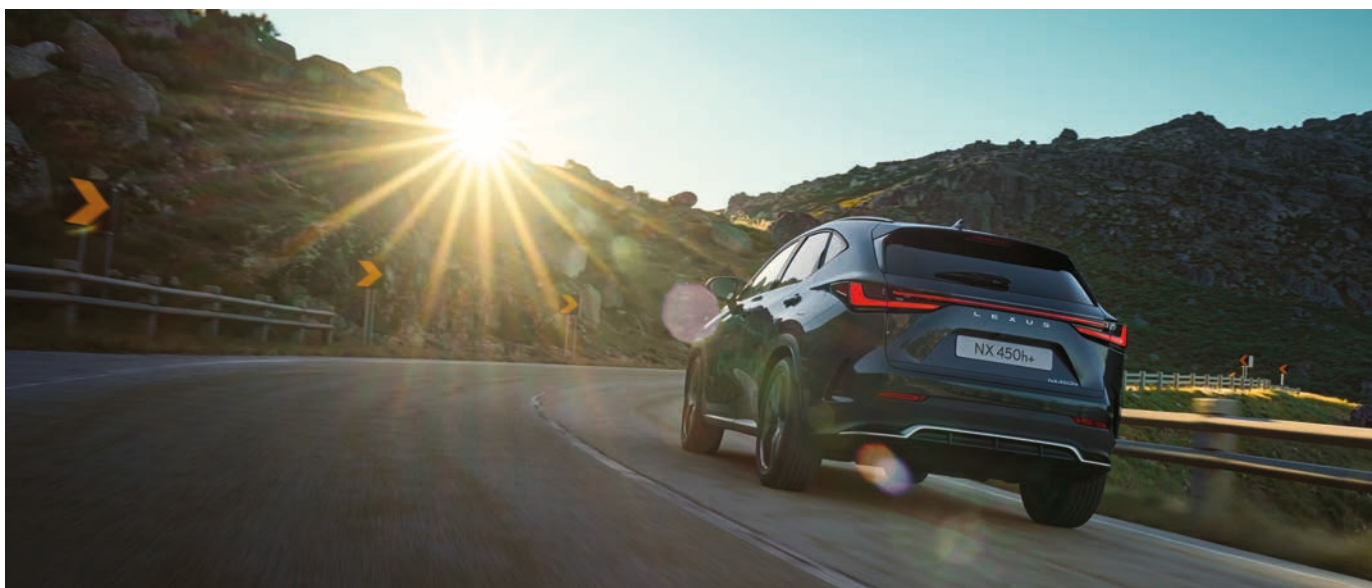

### 69 - 76 KM\*\* DE AUTONOMIA EM MODO EV

O seletor de quatro modos do NX 450h+ garante-lhe uma viagem sempre suave e divertida. A predefinição EV maximiza a utilização da bateria para lhe permitir percorrer distâncias de até 76 km\*\* (ciclo combinado, até 98 km\*\* em cidade). Alimentado por uma avançada bateria de íões de lítio de 18.1 kWh, pode desfrutar de uma condução praticamente silenciosa e totalmente elétrica a até 135 km/h.

### ACELERAÇÃO QUANDO SOLICITADO

No modo EV/híbrido automático, e dependendo da pressão que exerce sobre o acelerador, o potente motor a gasolina ganha vida e assegura uma aceleração linear rápida apenas quando precisa, permitindo-lhe atingir 100 km/h em apenas 6.3 segundos.

### EXPERIÊNCIA DE 2.5 MILHÕES DE HÍBRIDOS

Beneficiando da nossa tecnologia Self-Charging Hybrid Lexus\* de 4.ª geração, se o nível de carga da bateria descer enquanto se encontra em modo EV ou EV/Híbrido automático, o sistema passa para o modo Híbrido extremamente eficiente, permitindo-lhe usufruir novamente de toda a potência do veículo.



### CARREGAMENTO EM VIAGEM

Se precisar de carregar a bateria com urgência para, por exemplo, entrar numa zona restrita a veículos sem emissões, poderá usar o modo de carregamento da bateria.



### PLUG IN EM CASA E EM VIAGEM

Para uma autonomia e desempenho máximos do EV, carregue a bateria na sua própria estação de carregamento Lexus em casa ou num ponto de carregamento público. A aplicação Lexus Link+ mostra-lhe a localização, a disponibilidade e ainda o custo por km das estações disponíveis na Europa.

\* O "Self-Charging Hybrid" combina um motor a gasolina com um ou mais motores elétricos. As baterias dos motores elétricos são carregadas usando energia proveniente dos motores a combustão.  
Para mais informações, por favor leia as páginas 22-23.

\*\* Valores do procedimento de ensaio harmonizado a nível mundial para veículos ligeiros. Para obter mais informações sobre o novo procedimento de ensaio harmonizado a nível mundial para veículos ligeiros, por favor consulte: [www.lexus.eu/wltp#nedc](http://www.lexus.eu/wltp#nedc)







MODELOS

## O NX 350h

Oferecendo-lhe confiança em todas as situações de condução, o potente sistema de tração Self-Charging Hybrid Lexus\* do NX 350h conjuga a potência de um motor de 2.5 litros a gasolina com a do(s) motor(es) elétrico(s) na perfeição. Com 244 cv DIN, oferece 25% mais potência e uma aceleração 15% mais rápida em comparação com os NX anteriores. Graças ao sistema que carrega enquanto conduz, avança por efeito de inércia ou trava, usufrui também de uma autonomia excepcional.

\* O "Self-Charging Hybrid" combina um motor a gasolina com um ou mais motores elétricos.  
As baterias dos motores elétricos são carregadas usando energia proveniente dos motores a combustão.  
Para mais informações, por favor leia as páginas 22-23.





## O NX 450h+

O NX 450h+ Híbrido Plug-in Lexus eleva a fasquia para um veículo elétrico "sem cedências". Com 309 cv DIN de potência, oferece um silêncio incomparável e emissões globais de CO<sub>2</sub> de apenas 21 g/km\*. A aceleração é emocionante: 0-100 km/h em 6.3 segundos, graças a um sistema Híbrido Plug-in de grande capacidade que combina um motor a gasolina de 2.5 litros com um motor/alternador e uma bateria de iões de lítio de 18.1 kWh. Paralelamente a uma autonomia elétrica líder na categoria de até 76 km\* (ciclo combinado, até 98 km\* em cidade), o NX 450h+ consegue atingir até 135 km/h no modo EV.

\* Valores do procedimento de ensaio harmonizado a nível mundial para veículos ligeiros. Para obter mais informações sobre o novo procedimento de ensaio harmonizado a nível mundial para veículos ligeiros, por favor consulte: [www.lexus.eu/wltp#nedc](http://www.lexus.eu/wltp#nedc)



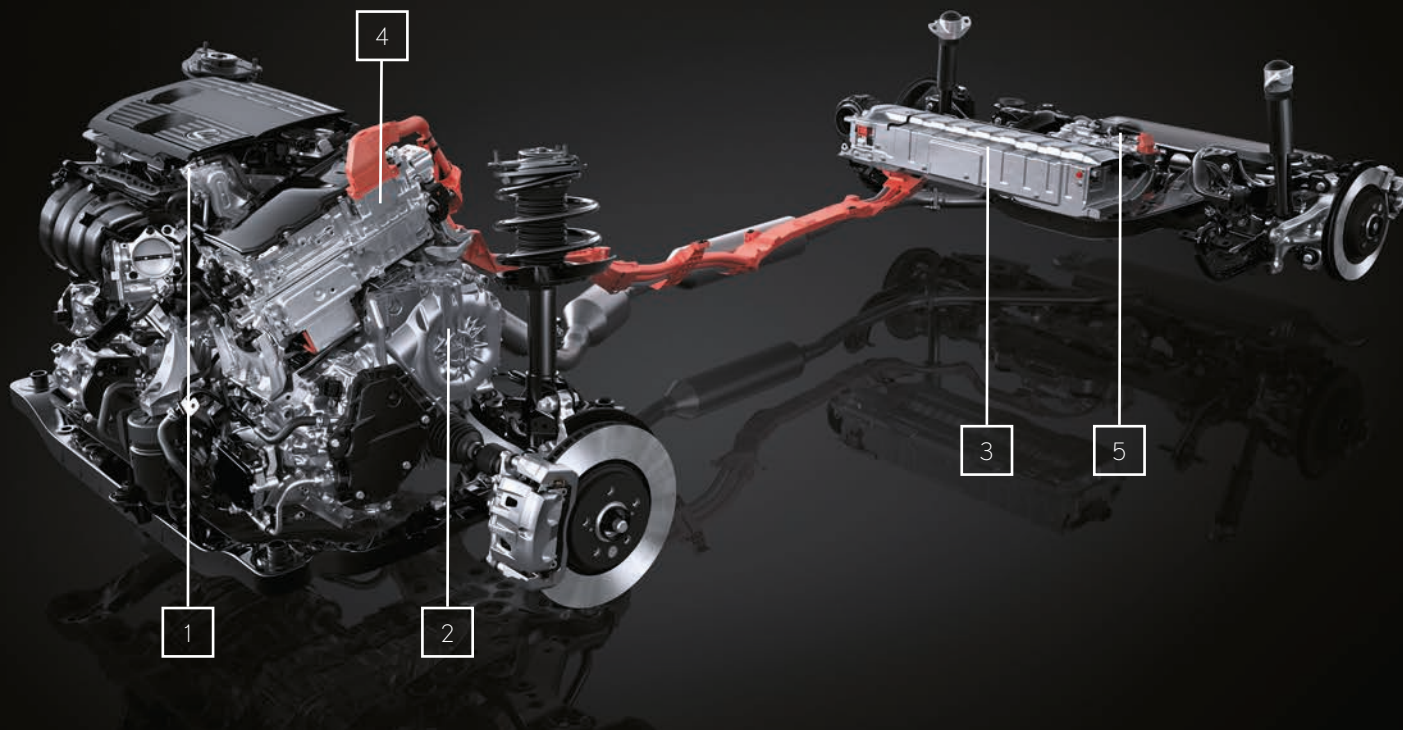

## NX 350h | SELF-CHARGING HYBRID

### 01. MOTOR A GASOLINA DE 2.5 LITROS

O motor a gasolina de 2.5 litros do NX 350h revela avanços significativos face ao seu antecessor, alcançando uma eficiência térmica de excelência de 41%. O motor adota um Ciclo de Atkinson, injetores de combustível diretos e indiretos D-4S com vários orifícios e Abertura de Válvulas Variável - Elétrica inteligente (VVT-iE) de admissão. Muito importante: as emissões de CO<sub>2</sub> são reduzidas em mais de 18%, para 127 g/km\*, enquanto a potência máxima atinge 190 cv DIN.

### 02. EIXO DE TRANSMISSÃO COM ENGENHARIA DE PRECISÃO

Para uma condução incrivelmente suave, mas reativa, o motor elétrico dianteiro, o alternador e o mecanismo de distribuição de potência estão alojados numa transmissão híbrida sofisticada. Extremamente compacto graças à configuração de eixos múltiplos do motor/alternador, oferece a mais elevada eficiência, silêncio e desempenho na sua categoria.

### 03. BATERIA DE IÕES DE LÍTIO

Desenvolvida para o NX 350h e instalada por baixo dos bancos traseiros, esta bateria de iões de lítio de elevado desempenho contribui tanto para o interior espaçoso como para o excelente desempenho de condução. Enquanto as suas células de iões de lítio leves melhoram o desempenho de carregamento, a sua compactidade e sistema de refrigeração foram otimizados.

### 04. UNIDADE DE CONTROLO DE POTÊNCIA (CPU)

Montada diretamente acima do eixo de transmissão, esta Unidade de Controlo de Potência compacta permite um design de capô baixo que melhora a aerodinâmica e reduz o consumo de combustível. Embora as dimensões e o peso compactos resultem da redução do tamanho da placa de circuito, a unidade oferece perdas de potência reduzidas e uma melhor eficiência de arrefecimento.

### 05. E-FOUR

O sistema de tração às quatro rodas elétrico E-FOUR disponível no NX 350h e no NX 450h+ foi atualizado de modo a que o motor elétrico traseiro de 54 cv DIN esteja sempre operacional, oferecendo maior binário e melhor tração.

\* Valores do procedimento de ensaio harmonizado a nível mundial para veículos ligeiros. Para obter mais informações sobre o novo procedimento de ensaio harmonizado a nível mundial para veículos ligeiros, por favor consulte: [www.lexus.eu/wltp#nedc](http://www.lexus.eu/wltp#nedc)



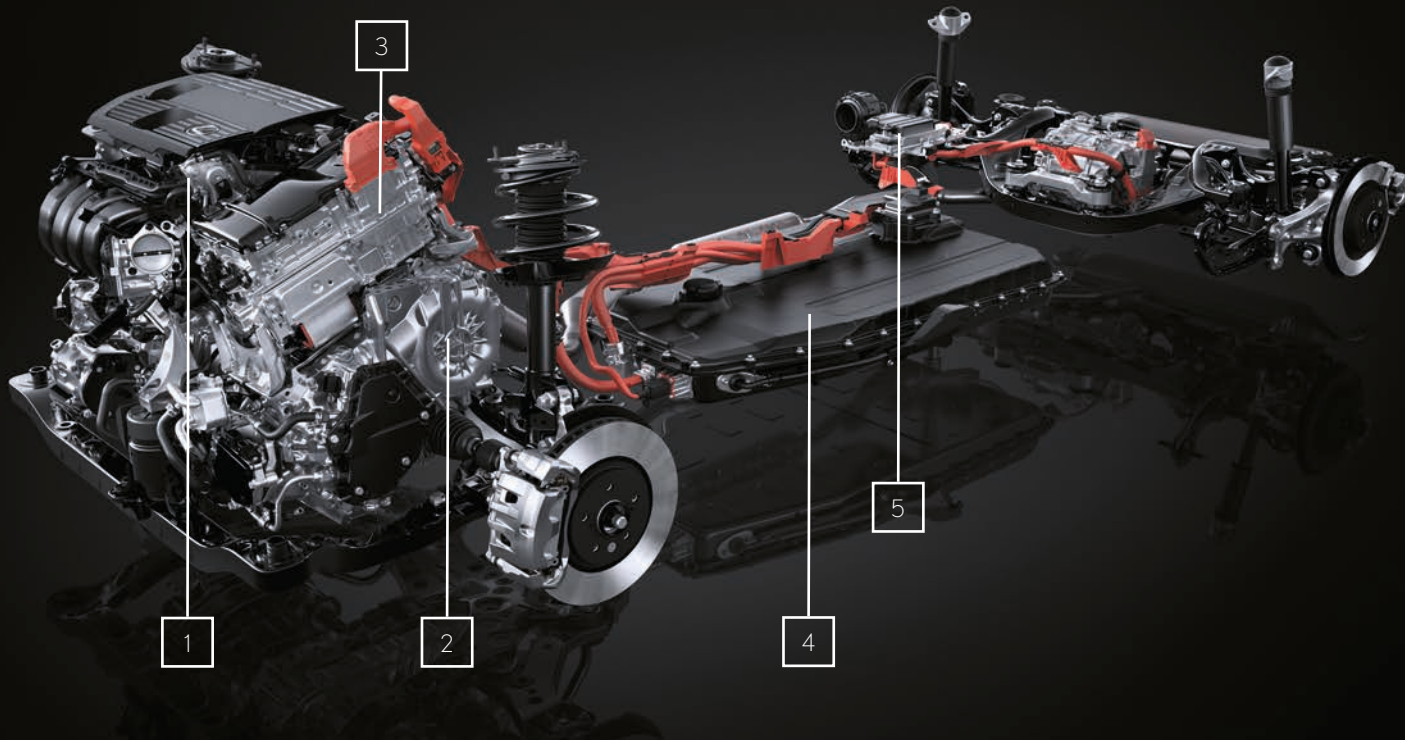

## NX 450h+ | HÍBRIDO PLUG-IN

### 01. MOTOR A GASOLINA DE 2.5 LITROS

Com o mesmo motor revolucionário do NX 350h, o grupo motopropulsor a gasolina de 2.5 litros do NX 450h+ alcança também uma eficiência térmica de excelência de 41%. Como se trata de um híbrido plug-in, as emissões globais de CO<sub>2</sub> são reduzidas para apenas 21 g/km\* (dependendo da versão).

### 02. EIXO DE TRANSMISSÃO COM ENGENHARIA DE PRECISÃO

O eixo de transmissão híbrido do NX 450h+ oferece o mais baixo consumo de combustível e o mais elevado desempenho de condução na sua classe. Com um jogo de engrenagens extremamente suave e um motor/alternador de 182 cv DIN, não só alimenta as rodas dianteiras, como produz eletricidade durante travagens, condução ou avanço, por efeito de inércia.

### 03. UNIDADE DE CONTROLO DE POTÊNCIA (CPU)

A Unidade de Controlo de Potência foi concebida especificamente para a bateria de iões de lítio de elevada capacidade. Com o conversor CC/CC por baixo do banco traseiro, foi adicionado um conversor de potência que garante um maior rendimento e um tamanho compacto. Montada diretamente sobre o eixo de transmissão para reduzir a altura do capô, uma estrutura de 8 camadas alberga o circuito necessário para o controlo do Híbrido Plug-In.

### 04. BATERIA DE IÕES DE LÍTIO

Para assegurar um habitáculo espaçoso com 554 litros de espaço para bagagem e um baixo centro de gravidade, a potente bateria de iões de lítio de 18.1 kW está instalada por baixo do piso do habitáculo. Esta bateria usa 96 células de iões de lítio de elevada capacidade, atingindo uma autonomia líder na categoria superior a 76 km\* no modo EV (ciclo combinado, até 98 km\* em cidade).

### 05. SISTEMA DE REFRIGERAÇÃO/AQUECIMENTO DA BATERIA

Os engenheiros da Lexus desenvolveram um sofisticado sistema de refrigeração da bateria para o NX 450h+. Mais seguro, mais compacto e mais leve do que os sistemas arrefecidos a água, os refrigerantes arrefecem a bateria, melhorando assim o seu desempenho, eficiência e duração. Como o rendimento diminui com o tempo frio, existem aquecedores elétricos instalados por baixo do bloco da bateria.

### 06. PORTA DO CARREGADOR DE CA

Para além da entrada de carregamento de CA no quadrante traseiro direito, o NX 450h+ está equipado com um carregador integrado com uma potência máxima de 6.6 kW.

## VERSÕES

### COMFORT

Jantes de liga leve de 18", 15 raios, com acabamento maquinado, pneus 235/60 R18

Grelha característica L-mesh

Barras de tejadilho prateadas

Faróis de LED simples com Sistema de Máximos Automático (AHB)

Acabamento em tecido/Tahara com embutidos das portas com micropontas

Lexus Link Connect com ecrã tátil de 9.8"\*\*\*

Sistema de navegação Lexus Link baseado na Cloud

Sistema de som premium de 10 altifalantes



### BUSINESS

Jantes de liga leve de 18", 15 raios, com acabamento maquinado, pneus 235/60 R18

Grelha característica L-mesh

Barras de tejadilho prateadas

Faróis de LED simples com Sistema de Máximos Automático (AHB)

Acabamento em Tahara com embutidos das portas em Preto Prisma 3D

Lexus Link Connect com ecrã tátil de 9.8"\*\*\*

Sistema de navegação Lexus Link baseado na Cloud

Sistema de som premium de 10 altifalantes





## VERSÕES

### EXECUTIVE\*

Jantes de liga leve de 20", design com 5 raios duplos, pneus 235/50 R20 de mobilidade prolongada

Grelha característica L-mesh

Barras de tejadilho prateadas

Faróis LED quádruplos com Sistema de Máximos Adaptativo (AHS)

Acabamento em Tahara com embutidos das portas em Preto Prisma 3D

Sistema Lexus Link Pro com ecrã tátil de 14"\*\*\*

Sistema Lexus Link Pro com Navegação Híbrida integrada

Sistema de som premium de 10 altifalantes



### LUXURY\*

Jantes de liga leve de 20", com 20 raios, acabamento maquinado, pneus 235/50 R20 de mobilidade prolongada

Grelha característica L-mesh

Barras de tejadilho prateadas

Faróis LED quádruplos com Sistema de Máximos Adaptativo (AHS)

Estofos em pele com embutidos das portas em Nogueira Preta Sumi

Sistema Lexus Link Pro com ecrã tátil de 14"\*\*\*

Sistema Lexus Link Pro com Navegação Híbrida integrada

Sistema de som Mark Levinson® Premium Surround com 17 altifalantes e PurePlay



\* As opções apresentadas diferem entre mercados. Para conhecer a gama disponível no mercado nacional, por favor consulte as páginas 56 a 63.

\*\* O pacote Premium Connectivity está incluído no Lexus Link Connect e Sistema Lexus Link Pro durante os 4 primeiros anos de propriedade e pode ser renovado posteriormente através de uma assinatura.







## VERSÕES

### F SPORT\*

Jantes de liga leve de 20" com design F SPORT,  
pneus 235/50 R20 de mobilidade prolongada

Grelha característica F-mesh

Barras de tejadilho em preto

Faróis LED quádruplos com Sistema de Máximos Adaptativo (AHS)

Estofos em pele F SPORT com embutidos das portas em alumínio F

Bancos dianteiros desportivos

Sistema Lexus Link Pro com ecrã tátil de 14"\*\*\*

Sistema Lexus Link Pro com Navegação Híbrida integrada

Sistema de som premium de 10 altifalantes



\* As opções apresentadas diferem entre mercados. Para conhecer a gama disponível no mercado nacional, por favor consulte as páginas 56 a 63.

\*\* O pacote Premium Connectivity está incluído no Lexus Link Connect e Sistema Lexus Link Pro durante os 4 primeiros anos de propriedade e pode ser renovado posteriormente através de uma assinatura.

**01. JANTES DE LIGA LEVE DE 18" NUM CINZENTO ESCURO CARACTERÍSTICO**

Com um revestimento metalizado em cinzento escuro com detalhes maquinados, este design característico com 5 raios duplos confere verdadeiro estilo ao NX.

**02. JANTES DE LIGA LEVE DE 20" NUM CINZENTO ESCURO DISCRETO**

O acabamento discreto em metalizado cinzento escuro complementa na perfeição as jantes arrojadas de 20" com 5 raios duplos.

**03. JANTES DE LIGA LEVE DE 20" NUM CINZENTO ESCURO APELATIVO**

Disponível de série nas versões Luxury, as jantes com 5 raios duplos com um apelativo revestimento metalizado em cinzento escuro e detalhes maquinados conferem ao NX um aspeto distinto inconfundível.

**04. GRELHA EMBLEMÁTICA**

No caso do mais recente NX, os nossos designers estavam determinados a criar um visual poderoso. Para o conseguirem, foi desenvolvida uma grelha mais dinâmica com moldura integrada. Para além de contribuir para a redução do peso, o design destaca a estética dinâmica do automóvel. Para garantir um intrigante padrão de grelha, foram esculpidos componentes finos em U. Por fim, o design vertical da grelha, em combinação com as fendas triplas na parte inferior, assegura um melhor desempenho de arrefecimento.

**05. E-LATCH**

Inspirado na beleza das portas Shoji japonesas, o sistema de abertura das portas ativado pelo E-Latch do NX permite que a sua porta abra com um movimento suave.

**06. PORTA DA BAGAGEIRA ELÉTRICA**

Operada por controlo remoto, uma porta da bagageira excepcionalmente rápida e reativa proporciona uma grande comodidade, especialmente se tiver os braços ocupados com sacos de compras. Com a chave no bolso ou na mala, basta colocar o pé por baixo do para-choques traseiro para abrir ou fechar a porta da bagageira.

**07. LUZES DE CIRCULAÇÃO DIURNA DE LED DUPLOS/ COMPLETAS**

Estes faróis soberbamente elaborados combinam luzes de circulação diurna (DRL) em forma de L com uma unidade de LED Bi-Beam, o que cria uma estética ousada com uma expressão determinada num design simples.

**08. FARÓIS LED QUÁDRUPLOS/LUZES DE CIRCULAÇÃO DIURNA COMPLETAS**

Estes fascinantes faróis de LED de 4 projetores apresentam um contorno em preto que oferece uma impressão extremamente característica. A luz é destacada pelas Luzes de Circulação Diurna (DRL) em forma de L de assinatura Lexus.

**09. FARÓIS EM FORMA DE LÂMINA DE ASSINATURA LEXUS**

Na traseira, os novos faróis em forma de lâmina de assinatura Lexus com uma iluminação com um design característico em L estendem-se a toda a largura do NX.

**10. LOGÓTIPO LEXUS**

Para um visual moderno e fácil de reconhecer, o logótipo LEXUS foi redesenhado e está localizado no centro do automóvel, enquanto o logótipo do modelo é visível na parte inferior do lado direito.

**11. TETO PANORÂMICO**

Disponível em combinações com barras de tejadilho, agora também é possível abrir o impressionante tejadilho em vidro. Garantindo simultaneamente espaço adicional para as cabeças e a entrada de luz solar no habitáculo, está equipado com uma cortina elétrica deslizante que protege contra a luz solar intensa.





## 01. HABITÁCULO TAZUNA

O surpreendente protótipo Tazuna, que foi exibido pela primeira vez no estudo de design LF-30, foi introduzido no NX. Criado para assegurar uma experiência de condução arrebatadora ao maximizar o contacto com a estrada à sua frente e com o volante que tem nas mãos, o habitáculo do NX foi inspirado na forma como os cavaleiros estabelecem a ligação aos cavalos através das rédeas (Tazuna).

## 02. DESIGN ERGONÓMICO

Uma característica que se destaca no habitáculo é o ecrã tátil de grandes dimensões de 14", porque a concentração na estrada é primordial. A pensar nisto, os designers de interiores da Lexus desenvolveram uma ergonomia quase perfeita onde todos os controlos são posicionados com precisão para minimizar a distração do condutor. As funcionalidades utilizadas frequentemente, como o controlo do volume de áudio, os controlos de temperatura e o desembaciador, contam agora com interruptores físicos. Para maior concentração, as funções relacionadas com a condução, como o botão de arranque, o Seletor do Modo de Condução e a alavanca das mudanças, estão dispostos à volta do condutor, a um alcance confortável.

## 03. A VERDADEIRA HOSPITALIDADE "OMOTENASHI" DA LEXUS

Quando abre a porta do condutor, os instrumentos do NX exibem a silhueta do automóvel e cumprimentam-no pelo nome. Quando carrega no pedal do travão, o botão de arranque começa a pulsar suavemente e, em seguida, o habitáculo ganha vida com grafismos e sons coordenados nos instrumentos, enquanto o Head-Up Display e o ecrã de 14" direcionam a sua atenção para a estrada. Bem-vindo ao NX.

## 04. SELETOR DE AMBIENTE DE ACORDO COM O ESTADO DE ESPÍRITO

Com a funcionalidade Lexus Mood Select, pode ajustar a iluminação ambiente do NX ao seu estado de espírito com uma paleta de 64 tonalidades. Inspirados na filosofia de design "L-finesse" da Lexus, os designers de interiores desenvolveram catorze cores que expressam as emoções e sensações efémeras sentidas ao testemunhar a beleza de fenómenos naturais. A cor visa proporcionar o espírito da hospitalidade "Omotenashi" e inclui temas como:

- Cura: tonalidades serenas criam um espaço de "cura" no qual a energia do mundo verde natural e o poder e dinamismo da vida coexistem
- Relaxamento: tonalidades quentes criam um espaço "relaxante" cheio de vitalidade, que remete para as transições momentâneas da luz solar e o pulsar da terra
- Estímulo: tons brancos criam um espaço "estimulante" no qual a luz solar revigorante ao longo do dia desperta suavemente a mente
- Foco: tonalidades místicas e frias criam um espaço de "foco" para a mente, evocando a passagem do tempo e estados transitórios do mundo natural
- Emoção: tonalidades tipo fogo criam um espaço "emocionante" para o condutor, evocando o processo de mudança de temperatura de uma chama

## 05. BANCOS ERGONÓMICOS

Os bancos dianteiros do NX foram redesenhados para oferecer acessibilidade e manobrabilidade de primeira classe, bem como um excelente apoio e elementos de conforto como aquecimento e ventilação. A fim de proporcionar um apoio ergonómico adequado à volta da cintura, foi criado um formato côncavo nas laterais dos bancos, reduzindo o contacto do cotovelo ao usar o volante e a alavanca de mudanças ou ao usar a tampa da consola. Finalmente, para garantir excelentes características de entrada e de saída, manteve-se o banco com uma altura baixa.

## 06. ESPAÇO FLEXÍVEL

Um prático banco traseiro com rebatimento 60:40 constitui equipamento de série em todos os modelos NX, o que permite transportar mais facilmente objetos de grandes dimensões, como bicicletas de corrida ou pranchas de surf. Com todos os bancos traseiros rebatidos, há espaço para transportar objetos volumosos.

## 07. CONTROLO DE CLIMATIZAÇÃO S-FLOW

O sistema S-Flow controla a climatização interior de forma inteligente, de acordo com as condições atmosféricas, garantindo uma excelente redução de gastos com combustível e assegurando um conforto ideal para todos os passageiros.

## 08. VOLANTE ESCULPIDO

Como o volante e a alavanca das mudanças podem afetar significativamente a experiência de condução, os designers trabalharam em conjunto com um "Takumi" da Lexus para aperfeiçoar minuciosamente estes pontos de contacto. No caso do volante, foi dada especial atenção ao formato e à secção transversal para oferecer uma excelente sensação e melhorar a estabilidade da direção. Os apoios dos polegares e os interruptores sensíveis ao toque também foram redesenhados.





## 01. SISTEMA MULTIMÉDIA LEXUS LINK

Muito mais rápido e fácil de usar, com uma resolução melhorada tanto no Lexus Link Connect com navegação na Cloud (ecrã tátil de 9.8" ou 14") como no Sistema Lexus Link Pro com Navegação Híbrida integrada (ecrã tátil de 14"). O Sistema Multimédia Lexus Link é o primeiro sistema deste tipo a utilizar navegação na Cloud para atualizar regularmente os seus mapas e dados de trânsito. Para uma condução mais suave e económica, o Predictive Efficient Drive está agora disponível com navegação na Cloud.

## 02. ECRÃ TÁTIL EXTRAGRANDE DE 14"

Perfeitamente posicionado para uma interação descontraída enquanto conduz, este ecrã tátil de alta-definição de 14" é um dos maiores disponíveis nesta categoria de automóveis e permite aceder a informações como navegação, áudio e Controlo de Climatização.

## 03. ASSISTENTE DE VOZ LEXUS

A Inteligência Artificial e a Cloud aliam-se no inteligente Assistente de Voz Lexus, que evita que tenha de manusear diversos botões enquanto se concentra na estrada. Desenvolvido recentemente, o Assistente de Voz "Hey Lexus" compreende linguagem natural e o contexto de afirmações como "Tenho fome" ou "Tenho frio" e consegue ainda distinguir qual o passageiro dianteiro que está a falar. Também pode personalizar o seu nome de ativação ou pedir ao Assistente de Voz Lexus para executar tarefas como abrir uma janela.

## 04. SERVIÇOS ONLINE

Para melhorar a sua experiência de condução, são fornecidos serviços com ligação à Internet, tais como trânsito online, disponibilidade de estacionamento exterior e coberto em tempo real, previsões meteorológicas e acesso ao seu browser de Internet.

## 05. ATUALIZAÇÕES "OVER-THE-AIR"

Os serviços conectados e outros softwares do NX são atualizados regularmente com a tecnologia "Over The Air" (OTA), pelo que pode sempre contar com a melhor experiência nos serviços conectados.

## 06. INTEGRAÇÃO DO SMARTPHONE

Agora com as aplicações Android Auto® sem fios ou Apple CarPlay® sem fios, o NX permite-lhe apresentar e aceder facilmente a muitas das aplicações do seu smartphone no ecrã de 9.8" ou 14".

## 07. SERVIÇOS CONECTADOS LEXUS LINK

Bem-vindo à aplicação Lexus Link+, um mundo de conectividade criado para complementar a nossa exclusiva experiência de serviço "Omotenashi". As suas funcionalidades inteligentes e personalizadas ajudam-no a planejar viagens, encontrar um lugar de estacionamento, agendar uma revisão ou mesmo melhorar o seu estilo de condução. Transforme o seu tempo com o NX, utilizando serviços como:

- Análise da Condução: monitoriza os seus percursos e o seu estilo de condução e permite-lhe registar as suas viagens de negócios
- Acompanhamento Híbrido: ajuda-o a conduzir o seu NX 350h de forma mais eficiente
- Find my Car: localiza e guia-o de volta ao seu Lexus
- Share to Car<sup>1</sup>: permite-lhe planejar um percurso nouro dispositivo e enviá-lo para o seu Lexus,
- eCare: permite-lhe gerir as revisões e manutenção do seu NX
- Luzes de aviso: explicam o significado de cada luz de aviso e as medidas que deve tomar
- Estado do automóvel: notifica-o caso tenha deixado as janelas do automóvel abertas ou se tenha esquecido de desligar os faróis. Também pode verificar se o seu automóvel está trancado
- Controlador da bateria: monitoriza o nível de carga da bateria de 12 V do seu automóvel
- Controlo remoto: permite desembaiar o seu para-brisas ou trancar e destrancar o seu NX remotamente, a partir do conforto da sua casa

## 08. SERVIÇOS CONECTADOS LEXUS LINK PARA O NX 450h+

Para uma experiência perfeita de condução de um elétrico, pode monitorizar remotamente o nível de carga e a autonomia do NX 450h+ a partir do seu telemóvel. Se subscrever a solução de carregamento Lexus Charging, o Lexus Link localiza também estações de carregamento na Europa, permitindo-lhe verificar a disponibilidade, a velocidade de carregamento e o preço e oferece serviços como:

- Controlo remoto e agendamento do carregamento
- Acesso a uma vasta rede europeia de instalações de carregamento públicas. Permite-lhe verificar a disponibilidade da estação de carregamento, a velocidade de carregamento e o preço por kWh

## 09. CONECTIVIDADE LEXUS LINK PREMIUM

Enquanto proprietário de um NX, obterá todos os benefícios da Conectividade Lexus Link de série gratuitamente durante toda a vida útil do seu automóvel. O pacote Conectividade Lexus Link Premium também é gratuito durante os primeiros 4 anos de propriedade e posteriormente, mediante subscrição. Inclui funcionalidades pioneiras, tais como:

- Navegação baseada na Cloud e Assistente de voz
- Informações sobre eventos na estrada e trânsito em tempo real
- Disponibilidade de estacionamento exterior e coberto
- Controlo de Climatização Remoto<sup>2</sup>: todos os modelos NX oferecem controlo remoto do ar condicionado, aquecimento do volante, aquecimento dos bancos e regulação da temperatura do habitáculo

Os ecrãs apresentados neste catálogo têm por base as informações mais recentes disponíveis à data de impressão.

<sup>1</sup> As funcionalidades aqui apresentadas são apenas para fins ilustrativos. Por favor, consulte as informações do seu concessionário Lexus para ficar a saber as que estão disponíveis no seu país e para o modelo do seu automóvel.

<sup>2</sup> As funcionalidades do Controlo de Climatização Remoto podem não estar disponíveis na sua área, com base na legislação local. Por favor, consulte as informações do seu concessionário Lexus sobre as que estão disponíveis no seu país e para o modelo do seu automóvel.



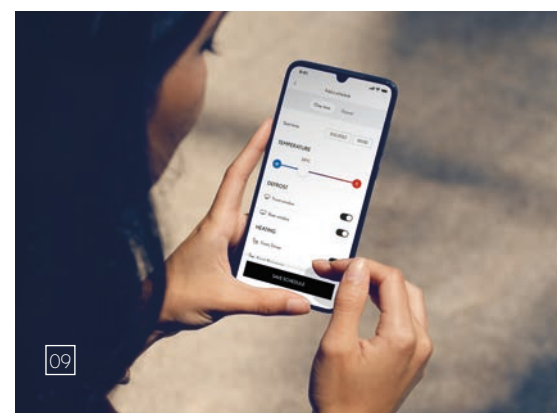
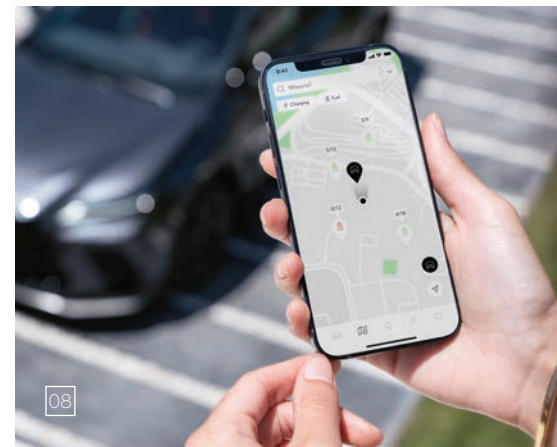

## 01. LEXUS SAFETY SYSTEM +

Todos os modelos NX estão equipados com o nosso mais recente Lexus Safety System +, que é mais rápido, abrange mais 36% de casos de acidentes, garante uma sensação de utilização mais natural e inclui as seguintes funcionalidades:

## 02. SISTEMA DE SEGURANÇA DE PRÉ-COLISÃO

Para além de detetar ciclistas durante o dia e peões à noite, o Sistema de Segurança de Pré-Colisão pode agora detetar ciclistas à noite e ajudar a evitar colisões em cruzamentos, e com veículos e peões em sentido contrário. Se o sistema calcular que a probabilidade de colisão é elevada, os travões são acionados automaticamente para evitar a colisão ou reduzir os danos, em caso de colisão.

## 03. DIREÇÃO ASSISTIDA DE EMERGÊNCIA

Quando um peão estiver demasiado perto da sua trajetória ou dentro da mesma, a Direção Assistida de Emergência do NX ajudá-lo-á a controlar o volante para aumentar a estabilidade do automóvel e evitar uma saída acidental da faixa de rodagem.

## 04. CRUISE CONTROL ADAPTATIVO

O sistema usa o sensor e a câmara do radar de ondas milimétricas para detetar o veículo da frente e para manter uma distância apropriada. Se o veículo da frente parar, o NX também irá parar. Quando o veículo se deslocar novamente, o NX voltará a arrancar. Este sistema apresenta agora deteção antecipada de veículos que se atravessam e ajusta automaticamente a velocidade nas curvas. O Cruise Control Adaptativo também o impedirá de ultrapassar um veículo mais lento pela direita. Ao seguir um veículo mais lento, será aplicada uma aceleração preliminar quando indicar que pretende ultrapassar. Ao mudar para uma faixa de rodagem onde há um veículo lento à frente, será aplicada uma desaceleração preliminar.

## 05. RECONHECIMENTO DOS SINAIS DE TRÂNSITO

O sistema de Reconhecimento dos Sinais de Trânsito (RSA) foi atualizado, reconhece os sinais de trânsito e fornece informações ao condutor através do ecrã multi-informação. Quando associado ao Cruise Control Adaptativo, a velocidade do automóvel pode ser ajustada de acordo com o limite de velocidade reconhecido pelo RSA.

## 06. ASSISTÊNCIA À MANUTENÇÃO NA FAIXA DE RODAGEM

A Assistência à Manutenção na Faixa de Rodagem foi atualizada, ajuda a manter o NX no centro da faixa de rodagem utilizando a funcionalidade "centralização na faixa de rodagem" e "rastreamento natural da faixa de rodagem". Com uma melhor gestão das curvas, também oferece assistência na condução em curvas.

## 07. ASSISTÊNCIA À MUDANÇA DE FAIXA DE RODAGEM

Nas autoestradas, com a ativação dos indicadores de mudança de direção como indicador, esta funcionalidade permite ao NX efetuar uma mudança de faixa de rodagem iniciada pelo condutor utilizando o Cruise Control Adaptativo. Monitorizando o ambiente na estrada, controla a direção, a aceleração e a desaceleração.

## 08. ALERTA DE TRÁFEGO TRANSVERSAL DIANTEIRO

O sistema ajuda a tornar a condução mais segura em cruzamentos, detetando a aproximação de veículos (pela esquerda ou pela direita) que possam estar ocultos em ângulos mortos e alerta o condutor através do Head-Up Display e do ecrã multimédia central.

## 09. SISTEMA DE MÁXIMOS AUTOMÁTICO

O sistema de máximos automático deteta os veículos que à noite circulam em sentido contrário e baixa automaticamente os máximos, reduzindo o perigo de encandear os outros condutores e permitindo que se concentre na estrada.

## 10. SISTEMA DE MÁXIMOS ADAPTATIVO

Nos modelos F SPORT e Luxury, o Sistema de Máximos Adaptativo também evita que o NX encandeie os outros utilizadores da estrada. Os chips de LED independentes presentes nos faróis são ativados/desativados para um controlo rigoroso das áreas iluminadas e não iluminadas.

Os ecrãs apresentados neste catálogo têm por base as informações mais recentes disponíveis à data de impressão.

Em nenhuma circunstância deverá utilizar o Lexus Safety System + para substituir as suas capacidades de condução ao volante. Por favor, leia as instruções com muita atenção antes de operar o sistema e lembre-se de que o condutor é sempre responsável pela segurança.

Os pormenores das especificações e do equipamento estão sujeitos a alterações de modo a corresponderem aos requisitos e às condições locais. Para saber mais sobre este tema, por favor contacte o seu Concessionário Autorizado Lexus local.



# LEXUS SAFETY SYSTEM +

01

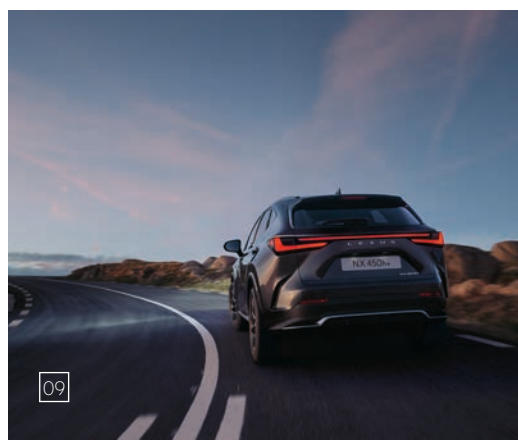
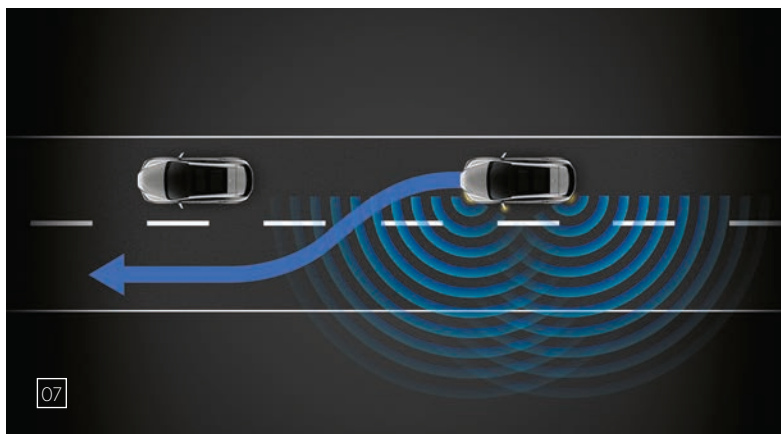
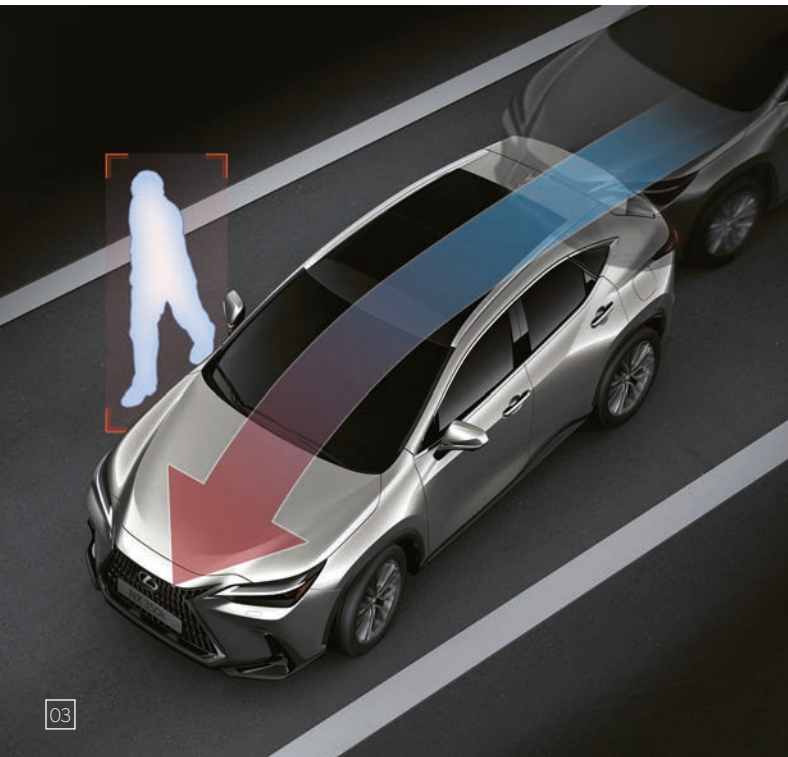
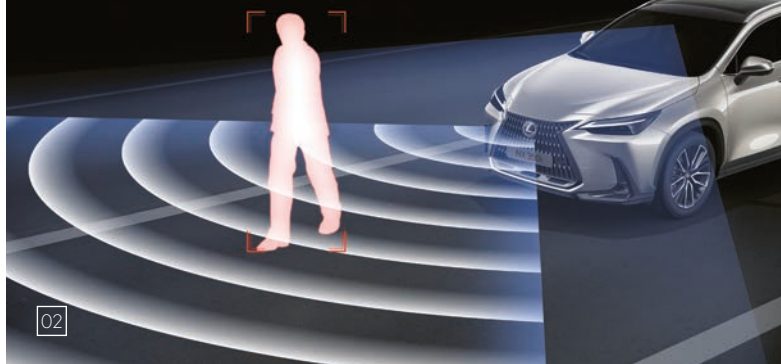

## 01. 8 AIRBAGS

Para além da célula de segurança dos passageiros, extraordinariamente resistente, a proteção dos ocupantes é melhorada por oito airbags avançados: Airbag duplo e airbag para os joelhos para o condutor; airbag simples para o passageiro dianteiro; o airbag central reduz o contacto entre o condutor e o passageiro dianteiro; os airbags laterais nos bancos dianteiros e os airbags de cortina protetora percorrem todo o comprimento do habitáculo de ambos os lados.

## 02. BANCOS QUE DIMINUEM AS LESÕES POR GOLPE DE CHICOTE

Os bancos dianteiros foram concebidos para minimizar o movimento de golpe de chicote no pescoço em caso de impactos traseiros. As estruturas reforçadas dos bancos permitem que o torso fique encaixado nas costas do banco, enquanto a posição do apoio de cabeça suporta a cabeça com maior eficácia.

## 03. ECRÃ DE VISÃO PANORÂMICA DIGITAL

De forma a facilitar a condução em espaços confinados, o Ecrã de Visão Panorâmica Digital proporciona uma visão de 360° em tempo real e uma imagem pré-gravada da parte de baixo do automóvel. Também cria uma imagem virtual em 3D do seu NX, mostrando o automóvel visto de cima, com guias no ecrã, para ajudar nas manobras em espaços apertados e oferece as seguintes características:

- A Visualização da Distância Lateral permite-lhe verificar a distância quando passa por outro veículo em estradas apertadas
- A Visualização Angular ajuda a evitar pisar lancis em curvas
- O Alerta de Tráfego Transversal Dianteiro avisa em caso de aproximação de veículos e obstáculos à frente ou nas laterais do automóvel
- O Sistema de Segurança de Pré-Colisão e a Travagem de Apoio ao Estacionamento avisam da possibilidade de colisões e acionam ações preventivas
- Uma perspetiva por baixo do NX ajuda-o a conduzir em superfícies mais acidentadas

## 04. ESPELHO RETROVISOR INTERIOR DIGITAL

O Espelho Retrovisor Interior Digital apresenta imagens transmitidas por uma câmara na traseira do automóvel. Este sistema de 2.ª geração inclui um bisel mais leve, um espaço de visualização mais amplo e redução de ângulos mortos. Também melhora a sua visão quando os bancos traseiros estão ocupados, a bagageira está carregada até ao tejadilho ou quando as condições climáticas são desfavoráveis ou a visibilidade é fraca.

## 05. MONITOR DE ÂNGULOS MORTOS

O Monitor de Ângulos Mortos deteta os veículos que circulam em faixas de rodagem adjacentes não visíveis nos espelhos retrovisores exteriores até 60 metros atrás do seu NX. Se o condutor sinalizar uma mudança de faixa de rodagem e um veículo entrar no chamado ângulo morto, é exibido um sinal de advertência no espelho retrovisor exterior do lado correspondente.

## 06. LUZES DE EMERGÊNCIA TRASEIRAS INTERMITENTES AUTOMÁTICAS

Se o Monitor de Ângulos Mortos detetar veículos em aproximação pela traseira na mesma faixa de rodagem e avaliar que a possibilidade de uma colisão traseira é elevada, o sistema pode alertar o veículo que se aproxima através da intermitência acelerada das luzes de emergência durante cerca de dois segundos.

## 07. ALERTA DE TRÁFEGO TRANSVERSAL TRASEIRO

O Alerta de Tráfego Transversal Traseiro ajuda a evitar colisões de estacionamento durante a marcha-atrás a baixa velocidade. O sistema monitoriza a área na parte traseira do NX e ajusta a velocidade se avaliar que existe a possibilidade de contacto com um veículo. Quando necessário, o sistema alerta-o com um alarme, um aviso no ecrã de 14" e nos espelhos retrovisores exteriores. Até pode travar, se for preciso.

## 08. ASSISTÊNCIA DE SAÍDA SEGURA

A Assistência de Saída Segura utiliza o Monitor de Ângulos Mortos para monitorizar o tráfego, como veículos ou ciclistas que se aproximam pela traseira e, quando necessário, mantém a(s) porta(s) fechada(s), reduzindo assim os acidentes associados à abertura de portas em até 95%.

## 09. SISTEMA DE ESTACIONAMENTO AVANÇADO

Esta inovação da Lexus permite estacionar automaticamente de forma tranquila e sem problemas. Com câmaras e sensores que monitorizam os outros veículos e linhas brancas, o sistema de Estacionamento Avançado totalmente automatizado reconhece os lugares de estacionamento livres. Com um simples toque num botão, o sistema controla automaticamente a aceleração, a direção, as mudanças de velocidade e a travagem. Os nossos engenheiros integraram deliberadamente estilos de condução dos humanos para que o estacionamento automático seja mais "natural" para si e para os seus passageiros.



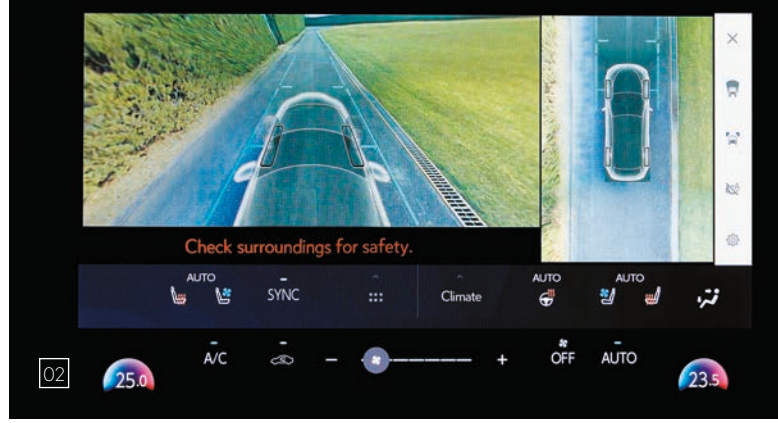

## 01. PLATAFORMA MELHORADA E EXTREMAMENTE RESISTENTE

Desenvolvido com base na nossa tão aclamada plataforma K com Arquitetura Global, o NX apresenta muitas melhorias dinâmicas, incluindo maior aderência e reatividade. Os rastros mais largos e o centro de gravidade mais baixo resultam numa manobrabilidade e numa estabilidade excepcionais. Foi adicionado um reforço traseiro entre a cava da roda e o painel traseiro inferior e foram adicionadas chapas ao painel, o que suprime a deformação e melhora a resposta direta da direção e a qualidade de condução, para além de aumentar a capacidade de reboque para 1500 kg (com um gancho de reboque instalado de fábrica). O silenciamento mais espesso do tablier melhora o desempenho do isolamento de ruído. Na procura de requinte e da redução das perdas de direção, os engenheiros da Lexus optaram por técnicas como soldadura de parafusos a laser, utilização de colas, reforço do tejadilho, fechos duplos no capô e aço de resistência elevada. Para reduzir o peso, utilizou-se alumínio nas abas e no capô. Por fim, para aperfeiçoar a direção e os travões do NX, os condutores "Takumi" da Lexus percorreram várias voltas na nossa pista de testes em Shimoyama.

## 02. SELETOR DO MODO DE CONDUÇÃO

Localizado perto do volante, o Seletor do Modo de Condução permite aos condutores selecionarem entre os modos Eco, Normal e Sport para maximizar a eficiência, o dinamismo ou o requinte do automóvel. O NX F SPORT inclui os modos adicionais Custom, Sport S e Sport S+, enquanto o NX Overtrail e F SPORT possuem um novo modo Trail para percursos acidentados.

## 03. E-FOUR

Nos modelos com Tração às Quatro Rodas, a tecnologia E-FOUR proporciona um desempenho perfeito e uma tração segura em terrenos mais acidentados. O inovador sistema de tração E-FOUR tem um motor elétrico de 54 cv DIN adicional montado no eixo traseiro, que fornece um binário instantâneo quando solicitado.

## 04. AERODINÂMICA AVANÇADA

O NX apresenta uma aerodinâmica excepcional, graças a um chassis quase plano e testes exaustivos no túnel de vento. Para melhorar ainda mais o fluxo de ar, os designers e engenheiros da Lexus trabalharam no formato do spoiler dianteiro inferior, no fluxo de ar nas cavas das rodas e nos formatos das laterais do automóvel e do para-choques traseiro inferior. O resultado é uma estabilidade melhorada do automóvel com redução do ruído e da resistência. O Designer Chefe Suga-san denomina isto de "beleza funcional".

## 05. DESIGN DO PEDAL DO TRAVÃO

A área de contacto para o pé do condutor foi aumentada através da alteração do formato do pedal do travão. As vibrações também foram reduzidas, melhorando a sensação de estabilidade quando o pedal é pressionado.

## 06. CONTROLO DE ASSISTÊNCIA AO ARRANQUE EM SUBIDAS

O Controlo de Assistência ao Arranque em Subidas mantém a pressão no travão para ajudar a evitar que o NX descaia ao arrancar em subidas. O Controlo de Assistência ao Arranque em Subidas também minimiza a patinagem das rodas em subidas escorregadias.



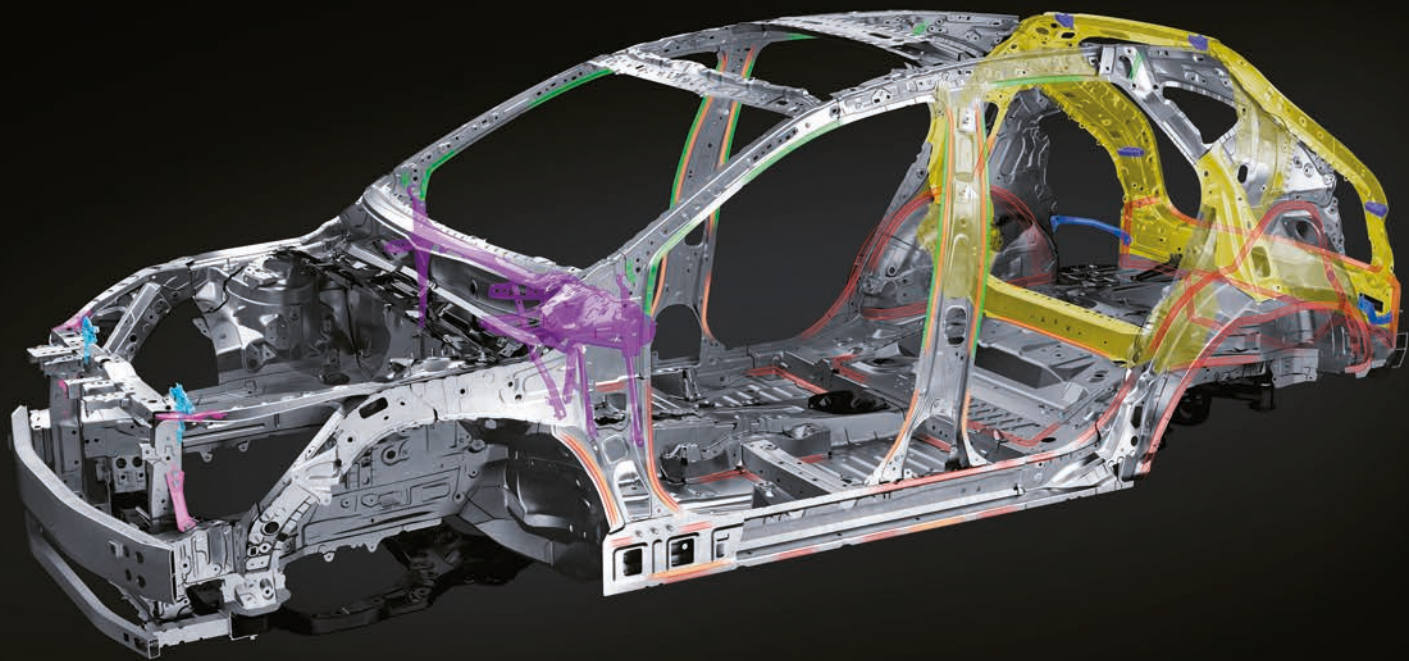

01



02



04



03



05



06

### 01. DESIGN F SPORT

Uma grelha de assinatura da Lexus mais arrojada exhibe um padrão de malha exclusivo que destaca a estética dinâmica do NX F SPORT, acentuada por detalhes como espelhos retrovisores exteriores pretos apelativos, spoilers do para-choques dianteiro e traseiro personalizados, molduras das janelas em cromado escuro e barras de tejadilho em preto. O emblema F SPORT representa as curvas do circuito de Fuji.

### 02. JANTES DE LIGA LEVE F SPORT DE 20"

Exclusivas na classe F SPORT e com um acabamento com pintura Preto Piano, estas jantes de liga leve características com 5 raios duplos realçam o caráter dinâmico do automóvel.

### 03. BANCOS F SPORT

Com estofos em pele com cores personalizadas como Preto, Vermelho Fogo e Branco, para além da ornamentação em alumínio concebida por mestres Takumi, o interior F SPORT é imediatamente cativante.

### 04. HABITÁCULO F SPORT

O ecrã central F SPORT dedicado de 7 polegadas complementa na perfeição o volante F SPORT magnificamente concebido pelas mãos dos nossos Mestres Condutores "Takumi". Exibe um formato especificamente concebido para se adaptar a uma condução desportiva. Com acabamento em pele perfurada, o design da alavanca das mudanças combina com o volante, criando um aspeto coeso. Os pedais e as embaladeiras em alumínio perfurado conferem ainda mais entusiasmo ao interior.

### 05. SUSPENSÃO VARIÁVEL ADAPTÁVEL/AMORTECEDORES DESPORTIVOS

Especialmente aperfeiçoada para melhorar a condução e a manobrabilidade nas curvas rápidas, a Suspensão Variável Adaptável (AVS) controla a força de amortecimento nas quatro rodas. Este sistema oferece um ajuste excelente da força de amortecimento e uma gama de amortecimento maior, o que garante maior conforto de condução em mais tipos de estradas e permite que se sinta descansado. Para completar o pacote dinâmico, os modelos NX F SPORT estão equipados com amortecedores desportivos dianteiros e traseiros.





01



02



03



04



05

## 01. LEXUS HOMECHARGE

A solução de carregamento doméstico torna o carregamento do seu Lexus NX simples e cómodo. O carregador compacto está totalmente integrado na aplicação Lexus Link+ e no seu Lexus, o que lhe permite assumir o controlo, onde quer que esteja.

Permite-lhe fazer tudo o que esperaria de um carregador conectado (gerir utilizadores, carregamento remoto, monitorizar as suas sessões de carregamento, etc.). Para além disso, permite o carregamento inteligente: definir um estado de carga-alvo específico do veículo, definir um horário de carregamento acompanhando de forma dinâmica\* as tarifas diárias de energia da sua localidade, ou agendar carregamentos para horas de vazio, reduzindo assim os seus custos de energia.

O Lexus HomeCharge está disponível em diversas variantes para satisfazer as suas necessidades, quer necessite de carregamento monofásico ou trifásico, e com ou sem ligação 4G.

\* Dependendo da disponibilidade no país e do seu contrato de energia.

## 02. CABO MODO 2

Uma das extremidades dos cabos de carregamento Modo 2 é ligada ao seu NX e a outra a uma tomada doméstica convencional. O cabo vem com um Dispositivo de Controlo e Proteção Integrado (IC-CPD) responsável pelo controlo e comunicação entre a tomada de parede padrão e o automóvel, bem como pela proteção dos mesmos.

## 03. CABO MODO 3

Quando carregar em viagem, utilize este cabo (5 m ou 7,5 m de comprimento) para ligar o seu NX a uma estação de carregamento pública.

## 04. SACOS DE ARMAZENAMENTO DO CABO

Temos 2 práticos sacos de armazenamento à escolha para manter o seu cabo de carregamento em boas condições e evitar que fique emaranhado ou desorganizado na sua bagageira. O saco pequeno tem capacidade para 1 cabo e o saco grande para 2 cabos.

## 05. KIT DE PROTEÇÃO PARA CARREGAMENTO LEXUS

O kit de proteção para carregamento Lexus permite o manuseamento limpo do cabo de carregamento em condições diferentes (quando o cabo está sujo ou no exterior quando está a chover) ou durante o reabastecimento. A toalha serve para limpar e secar o cabo de carregamento e as luvas protegem as suas mãos e permitem-lhe manusear o bocal de combustível de forma segura e higiénica. O conjunto inclui um prático saco.





01



03



02



04



05

### 01. PACOTE NX CHROME

Foram adicionados detalhes cromados apelativos ao para-choques dianteiro. As soleiras laterais cromadas com contorno integram-se na perfeição na lateral do seu automóvel e criam um aspeto poderoso e discreto. O friso cromado traseiro confere um toque subtil de pura sofisticação.

### 02. PACOTE NX SUV

Sempre elegante, por menor que seja o detalhe. Vejamos, por exemplo, as saias dianteira e traseira, uma combinação ideal de proteção e estilo. Preservam o aspeto premium, protegendo as áreas dianteira e traseira que são vulneráveis a riscos.

### 03. PACOTE NX PROTECTION

Mantenha o seu Lexus NX nas melhores condições possíveis com acessórios que irão protegê-lo dos choques, dos riscos e da sujidade do dia a dia no interior:

- A película de proteção do para-choques traseiro é feita de material autoadesivo transparente e resistente que ajuda a proteger a pintura do para-choques traseiro contra pequenos arranhões e riscos que podem ocorrer quando carrega ou descarrega a bagageira.
- O revestimento da bagageira com uma superfície especial com padrão antiderrapante foi criado para se ajustar à medida da bagageira do seu automóvel, para proteção contra sujidade e derramamentos.
- Os tapetes em matéria têxtil genuína, veludo ou feltro são resistentes, práticos e fáceis de limpar. O tapete do condutor possui uma fixação especial para impedir que deslize durante a utilização.

### 04. GANCHO DE REBOQUE AMOVÍVEL

O gancho de reboque vertical amovível tem uma superfície resistente anticorrosão e foi concebido para que possa colocar e remover facilmente a bola de reboque conforme precisar.

### 05. BARRAS DE TEJADILHO/SUPORTE DE ESQUIS

Suporte de esquis fácil de usar para 4 pares de esquis ou 2 pranchas de snowboard. O seu equipamento fica fixado em segurança entre 2 perfis de borracha.

### 06. BARRAS TRANSVERSAIS

As práticas barras transversais em alumínio oferecem capacidade de carga extra e incluem o mecanismo de fixação rápida da Lexus, pelo que até as pode combinar com acessórios de transporte adicionais.

### 07. PELÍCULAS DE PROTEÇÃO

As Películas de Proteção da Pintura da Lexus oferecem uma proteção resistente e duradoura nas zonas mais vulneráveis do automóvel contra os danos do dia a dia. São películas de proteção extremamente transparentes e praticamente invisíveis quando aplicadas sobre a pintura do automóvel.

### 08. JANTES DE LIGA LEVE DE 18"

Um arrojado design com 10 raios e acabamento maquinado confere uma fantástica personalidade. Tal como todas as jantes de liga leve da Lexus, esta também é fruto de engenharia de precisão para resistência e uma condução equilibrada e otimizada.

### 09. JANTES DE LIGA LEVE DE 20"

O acabamento maquinado em preto e o design de elevado desempenho com 15 raios criam uma inconfundível estética de sofisticação urbana.









CORES | EXTERIOR

**BRANCO F** | 083<sup>1,4</sup>

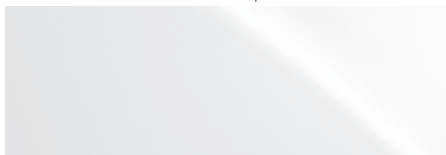

**BRANCO SÓNICO** | 085<sup>2</sup>



**CINZA TITÂNIO** | 1J7

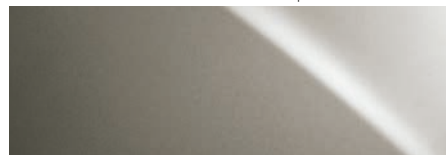

**CINZA SÓNICO** | 1L1



**PRETO** | 212<sup>3,4</sup>

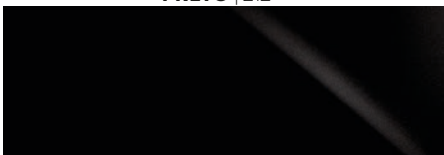

**PRETO GRAFITE** | 223

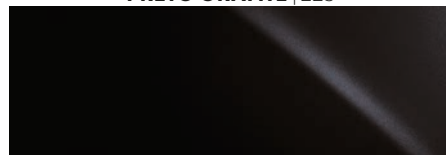

**VERMELHO** | 3T2<sup>3,4</sup>



**KHAKI** | 6X4

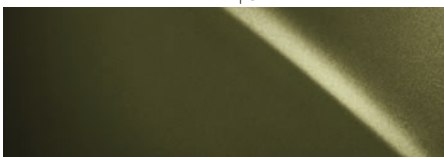

**AZUL CELESTIAL** | 8Y6<sup>4</sup>



**AZUL SAFIRA** | 8X1<sup>4</sup>



**COBRE** | 4Y5

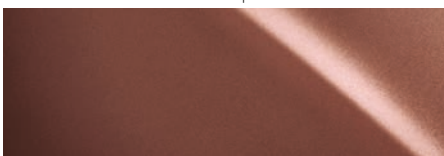

**MOON DESERT** | 4Z1<sup>2,5</sup>

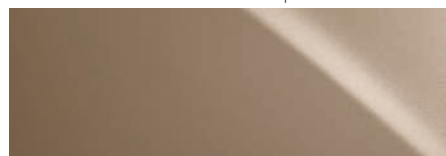

<sup>1</sup> Exclusivo para os modelos F SPORT.

<sup>2</sup> Indisponível no F SPORT.

<sup>3</sup> Cor sólida

<sup>4</sup> Indisponível na versão Overtrail.

<sup>5</sup> Exclusiva da versão Overtrail.

Nota: devido às variações de impressão, as cores reais da pintura podem divergir ligeiramente das apresentadas.





CORES | INTERIOR

**TECIDO/TAHARA<sup>1</sup>**



Preto

Rosa Escuro

**ACABAMENTO TAHARA<sup>2</sup>**



Preto

Rosa Escuro

Hazel

**PELE<sup>3</sup>**

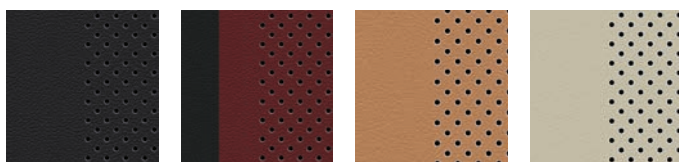

Preto

Rosa Escuro

Hazel

Ammonite Sand

**PELE F SPORT<sup>4</sup>**



Preto

Vermelho

Branco

Preto e Caqui

**OVERTRAIL TAHARA<sup>5</sup>**

**EMBUTIDOS<sup>6</sup>**



MicroPontos

Preto Prisma 3D

Nogueira Preta Sumi

Efeito de madeira Bookmatch

**EMBUTIDOS F SPORT<sup>7</sup>**

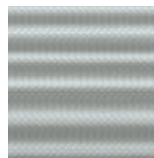

Alumínio F

<sup>1</sup> Os estofos de tecido/Tahara são equipamento de série na versão Comfort. (não disponível no mercado nacional)

<sup>2</sup> O acabamento Tahara é equipamento de série nas versões Executive e Executive Plus, o Tahara em Preto e Rosa Escuro podem ser selecionados em ambas as versões e o Tahara em Cor de avelã pode ser selecionado apenas na versão Executive Plus.

<sup>3</sup> A pele suave é um equipamento de sérienas versões Premium e Luxury.

<sup>4</sup> Os elementos em pele macia F SPORT são um design único e são equipamento exclusivo para os modelos F SPORT.(não disponível no mercado nacional)

<sup>5</sup> Os estofos Overtrail Tahara são equipamento de série na versão Overtrail.

<sup>6</sup> Os embutidos em alumínio F são equipamento de série nos modelos F SPORT.

O seu Concessionário Autorizado Lexus local terá todo o prazer em prestar qualquer ajuda adicional.

## EQUIPAMENTO | VERSÕES

EXTERIOR	EXECUTIVE	EXECUTIVE+	PREMIUM	F SPORT	LUXURY
Grelha característica L-mesh com frisos cromados	■	■	■	■	■
Grelha característica F-mesh com frisos em preto metalizado	-	-	-	-	-
Para-choques dianteiro com design F SPORT	-	-	-	-	-
Para-choques traseiro com design F SPORT	-	-	-	-	-
Faróis Bi-LED	■	■	■	-	-
Faróis LED quádruplos	-	-	-	■	■
Mecanismo de limpeza dos faróis	-	-	-	■	■
Faróis autonivelantes estáticos	■	■	■	-	-
Faróis autonivelantes dinâmicos	-	-	-	■	■
Luzes de circulação diurna (DRL) de LED	■	■	■	■	■
Faróis de nevoeiro dianteiros, LED	■	■	■	■	■
Faróis direcionáveis, LED	-	-	-	■	■
Luzes de nevoeiro traseiras, LED	■	■	■	■	■
Luzes dos indicadores dianteiros, LED	-	-	-	■	■
Luzes para o chão	■	■	■	■	■
Vidro acústico no para-brisas e janelas dianteiras	■	■	■	■	■
Limpa-para-brisas com sensor de chuva	■	■	■	■	■
Vidros escurecidos	■	■	■	■	■
Emblema F SPORT nas asas dianteiras	-	-	-	-	-
Barras de tejadilho em preto	-	-	-	-	-
Capa preta dos espelhos exteriores	-	-	-	-	-
Moldura preta em aço inoxidável, moldura das janelas	-	-	-	-	-
Espelho retrovisor exterior do condutor eletrocromático (antiencandeamento automático)	■	■	■	■	■
Espelhos retrovisores exteriores, ajustáveis eletricamente, autorretrateis e aquecidos	■	■	■	■	■
Carregador de CA de 6,6 kW com entrada Tipo 2/Mennekes	-	■	■	■	■
Cabo de carregamento doméstico 1	■	■	■	■	■
Sensores de Estacionamento Inteligentes na dianteira e na traseira	■	■	■	■	■
<b>JANTES E PNEUS</b>					
Jantes de liga leve de 18", 15 raios, com acabamento maquinado, pneus 235/60 R18	■	■	■	-	-
Jantes de liga leve de 20" com design F SPORT em preto, pneus 235/50 R20 de mobilidade prolongada	-	-	-	■	-
Jantes de liga leve de 20", com 20 raios, acabamento maquinado, pneus 235/50 R20 de mobilidade prolongada	-	-	-	-	■
Kit reparação de pneus	■	■	■	■	■



## EQUIPAMENTO | VERSÕES

CONFORTO E COMODIDADE INTERIOR	EXECUTIVE	EXECUTIVE+	PREMIUM	F SPORT	LUXURY
Smart Entry	■	■	■	■	■
Controlos montados no volante - áudio/ecrã/telemóvel/comandos de voz/DRCC/Assistência ao Rastreo da Faixa de Rodagem	■	■	■	■	■
Controlos táteis personalizáveis montados no volante	-	-	■	■	■
Alavanca da caixa de velocidade em pele	■	■	■	-	■
Alavanca da caixa de velocidades F SPORT em pele perfurada	-	-	-	■	-
Apoio de braços central dianteiro/traseiro com compartimento para arrumação	■	■	■	■	■
Controlo de climatização eletrónico de duas zonas	■	■	■	■	■
Filtro de habitáculo com modo de remoção de pólen ativo	■	■	■	■	■
Travão de estacionamento elétrico	■	■	■	■	■
Tomada de 12 V	■	■	■	■	■
Volante de 3 raios em pele com patilhas seletoras de velocidade	■	■	■	-	■
Volante de 3 raios F SPORT em pele perfurada com patilhas seletoras de velocidade	-	-	-	■	-
Espelho retrovisor interior eletrocromático (anti-encandeamento automático)	■	■	■	■	■
Espelho retrovisor digital com ecrã de visão traseira	-	-	-	■	■
Volante ajustável em altura e profundidade (elétrico)	■	■	■	■	■
Porta da bagageira de acionamento elétrico	-	-	-	-	-
Porta da bagageira de acionamento elétrico e função kick	■	■	■	■	■
Controlo de Som Ativo (ASC)	-	-	-	■	-
Inserções em Prateado	■	■	■	-	-
Inserções em Naguri	-	-	-	■	-
Inserções em Shimamoku	-	-	-	-	■
Elementos de design interior F SPORT	-	-	-	■	-
Iluminação ambiente	■	■	-	-	-
Iluminação ambiente multicolor (64 cores)	-	-	■	■	■
Teto panorâmico elétrico	-	-	■	■	■

■ Equipamento de série.  
 - Equipamento não disponível.

O modelo NX 350h apenas se encontra disponível nas versões Executive, Executive+ e Premium.

## EQUIPAMENTO | VERSÕES

BANCOS	EXECUTIVE	EXECUTIVE+	PREMIUM	F SPORT	LUXURY
Bancos em pele Tahara	■	■	—	—	—
Bancos em pele Suave	—	—	■	—	■
Bancos em pele F SPORT	—	—	—	■	—
Bancos dianteiros com 6 regulações manuais s/apoio lombar	—	—	—	—	—
Bancos dianteiros com 8 regulações elétricas e 2 lombares	■	■	—	—	—
Bancos dianteiros com 8 regulações elétricas e 4 lombares	—	—	■	■	■
Bancos dianteiros (condutor) com função memória	—	—	■	■	■
Bancos traseiros com rebatimento manual (60:40)	■	■	■	■	—
Bancos traseiros com rebatimento elétrico (60:40)	—	—	—	—	■
Bancos dianteiros aquecidos	■	■	■	■	—
Bancos traseiros aquecidos	—	—	■	■	■
Bancos dianteiros aquecidos e ventilados	—	—	■	■	■
Apoio lombar com ajuste elétrico (condutor)	—	—	■	■	■



## EQUIPAMENTO | VERSÕES

ÁUDIO, MUVTIMEDIA E INFORMAÇÃO	EXECUTIVE	EXECUTIVE+	PREMIUM	F SPORT	VUXURY
Indicador do sistema Híbrido	■	■	■	■	■
Ecrã TFT multí-informação de 4.2" a cores no painel de instrumentos	■	■	■	■	■
Vigação Bluetooth® para telemóvel e áudio	■	■	■	■	■
Integração do smartphone (Wireless App CarPlay®, Android Auto®)	■	■	■	■	■
Retovisão Anavóptica com atualização via GPS	■	■	■	■	■
Monitor de assistência ao estacionamento com guias integradas	■	■	■	■	■
Vexis Media Display: ecrã central a cores de 14" operado através de Painel Tátil	■	■	■	■	■
Sistema de navegação híbrida Vexis Vink Pro incorporado	■	■	■	■	■
Conectividade Vexis Vink premium (4 anos)	■	■	■	■	■
Rádio com radiodifusão áudio digital (DAB)	■	■	■	■	■
Sistema de premium de 10 altifalantes com sintonizador DAB	■	■	■	■	–
Carregador Smartphone Wireless na consola central	■	■	■	■	■
Sensor força G	–	–	–	■	–
Monitor de visão panorâmica 360	–	■	■	–	■
Head up Display (HUD)	–	–	■	■	■
Velocímetro digital	■	■	■	■	■
Antena com design tipo barbatana de tubarão	■	■	■	■	■
Entrada AUX (compatível com VTR) e 2 portas USB	■	■	■	■	■
2 portas USB na consola central dianteira	■	■	■	■	■
2 portas USB na consola central traseira	■	■	■	■	■
Sistema de Vocalização de Emergência (eCall)	■	■	■	■	■

■ Equipamento de série.  
 – Equipamento não disponível.

O modelo NX 350h apenas se encontra disponível nas versões Executive, Executive+ e Premium.

## EQUIPAMENTO | VERSÕES

SEGURANÇA ATIVA E DINÂMICA DE CONDUÇÃO	EXECUTIVE	EXECUTIVE+	PREMIUM	F SPORT	LUXURY
Sistema de Alerta Acústico do Veículo (AVAS)	■	■	■	■	■
Luzes de travagem ativas	■	■	■	■	■
Sistema de Máximos Adaptativo (AHS)	■	■	■	■	■
Suspensão Variável Adaptável (AVS)	-	-	-	■	-
Sistema de Travagem Antibloqueio (ABS)	■	■	■	■	■
Modo EV/híbrido automático	■	■	■	■	■
Sistema de Máximos Automático (AHB)	■	■	■	-	-
Luzes de Emergência Traseiras Intermitentes Automáticas (ARFHL)	■	■	■	■	■
Sistema de fecho das portas e-Latch	■	■	■	■	■
Monitor de Ângulos Mortos (BSM) com Alerta de Tráfego Transversal Traseiro e Travagem (RCTAB)	■	■	■	■	■
Seletor do Modo de Condução, Eco/Normal/Sport	■	■	■	-	■
Seletor do Modo de Condução, Eco/Normal/Custom/Sport S/ Sport S+	-	-	-	■	-
Cruise Control Adaptativo (DRCC) em todas as velocidades	■	■	■	■	■
Travão de Estacionamento Eletrónico (EPB)	■	■	■	■	■
Direção Assistida Elétrica (EPS)	■	■	■	■	■
Regeneração da Travagem Controlada Eletronicamente (ECB-R)	■	■	■	■	■
Direção Assistida de Emergência (ESA)	■	■	■	■	■
Modo EV (Veículo Elétrico)	■	■	■	■	■
Suspensão desportiva	-	-	-	■	-
Alerta de Tráfego Transversal Dianteiro (FCTA)	■	■	■	■	■
Deteção frontal de ciclistas	■	■	■	■	■
Deteção frontal de motociclistas, apenas durante o dia	■	■	■	■	■
Deteção frontal de peões	■	■	■	■	■
Controlo de Assistência ao Arranque em Subida (HAC)	■	■	■	■	■
Assistência à Viragem em Cruzamento (ITA)	■	■	■	■	■
Assistência à Mudança da Faixa de Rodagem (LTA)	■	■	■	■	■
Sistema de Segurança de Pré-Colisão (PCS)	■	■	■	■	■
Reconhecimento dos Sinais de Trânsito (RSA)	■	■	■	■	■
Limitador de velocidade associado ao sistema de Reconhecimento dos Sinais de Trânsito	■	■	■	■	■
Assistência de Saída Segura (SEA)	■	■	■	■	■
Controlo de Tração (TRC)	■	■	■	■	■
Modo de reboque <sup>2</sup>	■	■	■	■	■
Controlo de Balanço de Atrelado	■	■	■	■	■
Sistema de Alerta da Pressão dos Pneus (TPWS) com Autolocalização	■	■	■	■	■
Controlo da Estabilidade do Veículo (VSC)	■	■	■	■	■



## EQUIPAMENTO | VERSÕES

SEGURANÇA PASSIVA	EXECUTIVE	EXECUTIVE+	PREMIUM	F SPORT	LUXURY
Airbag de duas fases, do condutor e airbag simples de duas fases, passageiro frontal	■	■	■	■	■
Airbag central dianteiro	■	■	■	■	■
Airbag para os joelhos para o condutor	■	■	■	■	■
Airbags de cortina protetora	■	■	■	■	■
Airbags laterais para condutor e passageiro dianteiro	■	■	■	■	■
Interruptor de desativação do airbag, passageiro dianteiro	■	■	■	■	■
Aviso audiovisual para colocação dos cintos de segurança nos bancos dianteiros e traseiros	■	■	■	■	■
Pré-tensores dos cintos de segurança nos bancos dianteiros e traseiros das extremidades	■	■	■	■	■
Fixação i-Size nos bancos traseiros das extremidades	■	■	■	■	■
Fixação ISOFIX, assentos traseiros nas extremidades	■	■	■	■	■

## PROTEÇÃO

Sistema antirroubo - sensor adicional de quebra de vidros <sup>1</sup>	■	■	■	■	■
Sistema antirroubo - imobilizador	■	■	■	■	■
Sistema antirroubo - sensor de inclinação	■	■	■	■	■
Sistema antirroubo - sensor de intrusão	■	■	■	■	■
Sistema antirroubo - sirene	■	■	■	■	■
Fecho de portas automático	■	■	■	■	■
Fecho de portas duplo	■	■	■	■	■
Fecho de portas wireless	■	■	■	■	■
Fecho de portas sem fios	■	■	■	■	■

■ Equipamento de série.  
 - Equipamento não disponível.

O modelo NX 350h apenas se encontra disponível nas versões Executive, Executive+ e Premium.

## ESPECIFICAÇÕES TÉCNICAS

MOTOR	NX 350h AWD (FWD)	NX 450h+ AWD
Cilindrada (cm <sup>3</sup> )	2487	2487
Cilindros/Válvulas	L4/16	L4/16
Potência máxima (cv DIN/kW @ rpm)	190/140 @ 6000	185/136 @ 6000
Binário máximo (Nm @ rpm)	239 @ 4300 - 4500	227 @ 3200 - 3700
<b>MOTOR ELÉTRICO</b>		
Tipo	CA síncrono, íman permanente	CA síncrono, íman permanente
Potência máxima (cv DIN) - à frente/atrás	182/54 (182/-)	182/54
Potência máxima (kW) - à frente/atrás	134/40 (134/-)	134/40
Binário máximo (Nm) - à frente/atrás	270/121 (270/-)	270/121
<b>TRANSMISSÃO</b>		
Tipo	Transmissão Variável Contínua Controlada Eletronicamente	Transmissão Variável Contínua Controlada Eletronicamente
Tração	E-FOUR (Tração dianteira)	E-FOUR
<b>POTÊNCIA TOTAL DO SISTEMA<sup>1</sup></b>		
Potência total (cv DIN/kW)	244/179	309/227
<b>CARREGAMENTO</b>		
Tipo de bateria	Íões de lítio	Íões de lítio
Capacidade da bateria (kWh)	n/a	18,1
Potência máxima de carregamento de CA <sup>2</sup> (kW)	-	6,6
Tempo de carregamento de CA <sup>3</sup> (h:min)	-	de 2:30 a 9:00
<b>DESEMPENHO</b>		
Velocidade máxima/EV (km/h)	200/125	200/135
Aceleração 0-100 km/h (s)	7,7 (8,7)	6,3
<b>CONSUMO DE COMBUSTÍVEL<sup>4</sup> (l/100 km)</b>		
Combinado	6,4 - 5,9 (5,9 - 5,6)	11 - 0,9
<b>EMISSIONES de CO<sub>2</sub><sup>4</sup> (g/km)</b>		
Combinado	146 - 133 (133 - 127)	25 - 21
Classe Euro	EURO 6e	EURO 6e
<b>AUTONOMIA EV<sup>4</sup> (km)</b>		
Combinada/Cidade	-	69 - 76/89 - 98
<b>CONSUMO ELÉTRICO<sup>4</sup> (kWh/100 km)</b>		
Combinado	-	20,6 - 18,9
<b>PESOS (kg)</b>		
Peso bruto do automóvel	2380 (2320)	2540
Tara (mín. - máx.)	1790 - 1870 (1730 - 1810)	1990 - 2070
<b>CAPACIDADES<sup>5</sup></b>		
Volume da bagageira - bancos traseiros levantados, carregada até à cobertura da bagageira (l)	549/554	549/554
Capacidade do depósito de combustível (l)	55	55
Capacidade de reboque máx. sem travão/com travão (kg)	750-500/1500-1000	750-500/1500-1000

<sup>1</sup> Motor a gasolina e motor(es) elétrico(s)

<sup>2</sup> Para carregar a 6,6 kW, é necessário um carregador de CA com uma alimentação de corrente máxima de 32 A ou superior. Ao carregar numa tomada elétrica de CA com um cabo de carregamento de CA, a potência de carregamento máxima será inferior, dependendo das especificações da fonte de alimentação disponível. A definição da corrente de carregamento permite ao utilizador selecionar a corrente de carregamento máxima disponível para evitar o acionamento do disjuntor no interior da casa durante o carregamento.

<sup>3</sup> Tempo de carregamento indicativo apenas para fins de comparação. Os tempos de carregamento reais podem variar em função de vários fatores, incluindo a idade, o tipo, o estado e a temperatura da unidade de carregamento e da bateria, a carga inicial e as condições ambientais no ponto de utilização. Os tempos de carregamento podem ser mais longos em condições atmosféricas mais frias e se a temperatura da bateria ativar a tecnologia de proteção. O tempo de carregamento mostrado é o tempo aproximado desde a mudança do modo EV para o modo HV até ao carregamento completo.

<sup>4</sup> Os valores de autonomia elétrica, consumo de energia elétrica, consumo de combustível e de CO<sub>2</sub> são medidos em ambiente controlado num modelo de produção em série representativo, em conformidade com as especificações do novo Regulamento 2017/1151/UE da Comissão Europeia, relativo ao Procedimento de ensaio harmonizado a nível mundial para veículos ligeiros (WLTP), e respetivas alterações aplicáveis. Para cada configuração de automóvel individual, os valores finais de autonomia elétrica, consumo de energia elétrica, consumo de combustível e os valores de CO<sub>2</sub> podem ser calculados com base no equipamento opcional encomendado. Os valores de autonomia elétrica, consumo de energia elétrica, consumo de combustível e de CO<sub>2</sub> do seu automóvel podem diferir dos que foram medidos ou calculados, uma vez que o comportamento de condução, bem como outros fatores (como o estado da via, o trânsito, o estado do automóvel, a pressão dos pneus, a carga, o número de passageiros, etc.) influenciam os valores de autonomia elétrica, consumo de energia elétrica, consumo de combustível e as emissões de CO<sub>2</sub>. Para obter mais informações sobre o novo procedimento de ensaio harmonizado a nível mundial para veículos ligeiros, por favor consulte: [www.lexus.eu/wltp#nedc](http://www.lexus.eu/wltp#nedc).

<sup>5</sup> O volume da bagageira é calculado segundo o método VDA. Todos os dados indicados incluem a área de armazenamento inferior da bagageira. O primeiro valor aplica-se quando equipado com um kit de reparação de pneus; o segundo valor aplica-se para modelos com jantes de liga leve de 20" e pneus de mobilidade prolongada. A capacidade de reboque difere em função do equipamento encomendado; o valor mais alto aplica-se apenas a modelos encomendados com um gancho de reboque e o valor mais baixo aplica-se de série. A capacidade de reboque não inclui o gancho de reboque nem outros equipamentos de reboque como equipamento de série.



## ESPECIFICAÇÕES TÉCNICAS

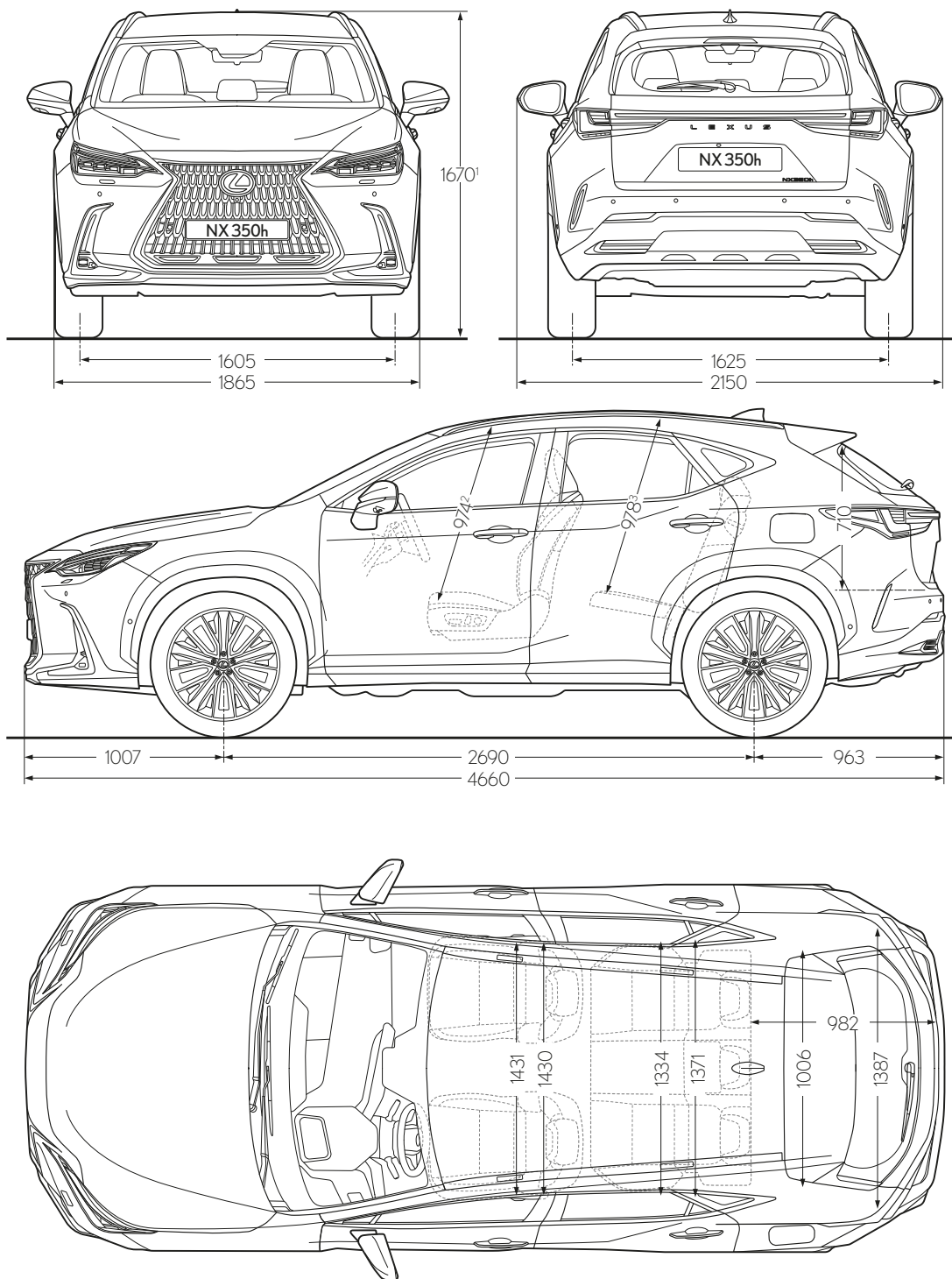

<sup>1</sup> O valor apresentado aplica-se com jantes de liga leve de 20". Com jantes de liga leve de 18", a altura é de 1660 em todas as versões, exceto a Overtrail. A altura na versão Overtrail é de 1675.

<sup>2</sup> O valor apresentado aplica-se com tejadilho de série. Com o teto panorâmico, o espaço para as cabeças é de 943.

<sup>3</sup> O valor apresentado aplica-se com tejadilho de série. Com o teto panorâmico, o espaço para as cabeças é de 949.

Atenção: as dimensões são apresentadas/indicadas em milímetros.

# SINTA-SE À VONTADE

## A FORMA COMO TRATAMOS OS NOSSOS CLIENTES É ORIENTADA POR UMA ANCESTRAL FILOSOFIA JAPONESA DE HOSPITALIDADE.

Traduzido do japonês como "hospitalidade e assistência com cortesia", Omotenashi é muito mais do que excelência em termos de assistência; é um conceito japonês ancestral que se centra em antecipar as necessidades de outra pessoa, mesmo antes de estas surgirem. Omotenashi influencia a forma como criamos e desenvolvemos os nossos automóveis na Lexus e também a forma como o tratamos enquanto proprietários. Não só no momento da venda, mas durante toda a vida do seu automóvel. Queremos que se sinta valorizado em todas as suas interações connosco. Para que se sinta mais do que um cliente.

Quer seja um condutor particular ou membro de uma frota, sentirá a filosofia Omotenashi sempre que visitar os nossos salões de exposições. Na calorosa receção do pessoal, no sentido de o receber como um convidado na sua própria casa. Na atmosfera acolhedora e nas impressionantes instalações da área de lounge, onde pode desfrutar de bebidas, ficar a par das notícias, usufruir de Internet de alta velocidade ou continuar a trabalhar. E sabendo que os nossos técnicos da Lexus trabalham com precisão e eficiência para que possa voltar à estrada o mais rapidamente possível.

### TRANQUILIDADE COM A LEXUS RELAX\*

A Lexus Relax oferece-lhe uma tranquilidade absoluta, mesmo após a garantia do fabricante terminar. Conduza sem preocupações com uma garantia adicional de 12 meses por cada ano em que fizer a revisão do seu Lexus connosco.

### SOLUÇÃO DE MOBILIDADE LEXUS EASY\*

Desde o financiamento até ao seguro, manutenção e pneus, a solução de mobilidade flexível Lexus Easy é a forma mais fácil de conduzir e de cuidar de um Lexus.

### LEXUS INSURANCE\*

Criada especialmente para os condutores do nosso novo NX, a Lexus Insurance oferece produtos de seguros personalizados que garantem cobertura de elevada qualidade e eficiência de custos. Veja, por exemplo, o pioneiro Lexus Full Hybrid Insurance\* que recompensa os condutores do NX 350h que façam a melhor utilização do seu veículo híbrido conduzindo de forma segura em modo EV, com poupanças apelativas nos prémios de renovação do seu seguro.

Não são só os automóveis que tornam a Lexus única. É a filosofia em que assenta tudo o que fazemos e que se estende a uma experiência de propriedade que faz com que se sinta especial. Tal como um convidado se deve sentir.

\* Lexus Relax, Lexus Easy e Lexus Insurance não estão disponíveis para todos os mercados.  
Por favor, contacte o seu Concessionário Autorizado Lexus local para saber mais sobre este tema.





**ÊTES-VOUS OUVERT À  
CUI VOUS SURPRENDRA ?**  
PROFITEZ-EN AVEC LES OFFERTS D'ÉCHANGÉ

**VOUS CONCERNEZ-ILS ?**

1. ÊTES-VOUS UN	2. ÊTES-VOUS UN	3. ÊTES-VOUS UN
4. ÊTES-VOUS UN	5. ÊTES-VOUS UN	6. ÊTES-VOUS UN
7. ÊTES-VOUS UN	8. ÊTES-VOUS UN	9. ÊTES-VOUS UN
10. ÊTES-VOUS UN	11. ÊTES-VOUS UN	12. ÊTES-VOUS UN
13. ÊTES-VOUS UN	14. ÊTES-VOUS UN	15. ÊTES-VOUS UN
16. ÊTES-VOUS UN	17. ÊTES-VOUS UN	18. ÊTES-VOUS UN
19. ÊTES-VOUS UN	20. ÊTES-VOUS UN	21. ÊTES-VOUS UN
22. ÊTES-VOUS UN	23. ÊTES-VOUS UN	24. ÊTES-VOUS UN
25. ÊTES-VOUS UN	26. ÊTES-VOUS UN	27. ÊTES-VOUS UN
28. ÊTES-VOUS UN	29. ÊTES-VOUS UN	30. ÊTES-VOUS UN
31. ÊTES-VOUS UN	32. ÊTES-VOUS UN	33. ÊTES-VOUS UN
34. ÊTES-VOUS UN	35. ÊTES-VOUS UN	36. ÊTES-VOUS UN
37. ÊTES-VOUS UN	38. ÊTES-VOUS UN	39. ÊTES-VOUS UN
40. ÊTES-VOUS UN	41. ÊTES-VOUS UN	42. ÊTES-VOUS UN
43. ÊTES-VOUS UN	44. ÊTES-VOUS UN	45. ÊTES-VOUS UN
46. ÊTES-VOUS UN	47. ÊTES-VOUS UN	48. ÊTES-VOUS UN
49. ÊTES-VOUS UN	50. ÊTES-VOUS UN	51. ÊTES-VOUS UN
52. ÊTES-VOUS UN	53. ÊTES-VOUS UN	54. ÊTES-VOUS UN
55. ÊTES-VOUS UN	56. ÊTES-VOUS UN	57. ÊTES-VOUS UN
58. ÊTES-VOUS UN	59. ÊTES-VOUS UN	60. ÊTES-VOUS UN
61. ÊTES-VOUS UN	62. ÊTES-VOUS UN	63. ÊTES-VOUS UN
64. ÊTES-VOUS UN	65. ÊTES-VOUS UN	66. ÊTES-VOUS UN
67. ÊTES-VOUS UN	68. ÊTES-VOUS UN	69. ÊTES-VOUS UN
70. ÊTES-VOUS UN	71. ÊTES-VOUS UN	72. ÊTES-VOUS UN
73. ÊTES-VOUS UN	74. ÊTES-VOUS UN	75. ÊTES-VOUS UN
76. ÊTES-VOUS UN	77. ÊTES-VOUS UN	78. ÊTES-VOUS UN
79. ÊTES-VOUS UN	80. ÊTES-VOUS UN	81. ÊTES-VOUS UN
82. ÊTES-VOUS UN	83. ÊTES-VOUS UN	84. ÊTES-VOUS UN
85. ÊTES-VOUS UN	86. ÊTES-VOUS UN	87. ÊTES-VOUS UN
88. ÊTES-VOUS UN	89. ÊTES-VOUS UN	90. ÊTES-VOUS UN
91. ÊTES-VOUS UN	92. ÊTES-VOUS UN	93. ÊTES-VOUS UN
94. ÊTES-VOUS UN	95. ÊTES-VOUS UN	96. ÊTES-VOUS UN
97. ÊTES-VOUS UN	98. ÊTES-VOUS UN	99. ÊTES-VOUS UN
100. ÊTES-VOUS UN	101. ÊTES-VOUS UN	102. ÊTES-VOUS UN
103. ÊTES-VOUS UN	104. ÊTES-VOUS UN	105. ÊTES-VOUS UN
106. ÊTES-VOUS UN	107. ÊTES-VOUS UN	108. ÊTES-VOUS UN
109. ÊTES-VOUS UN	110. ÊTES-VOUS UN	111. ÊTES-VOUS UN
112. ÊTES-VOUS UN	113. ÊTES-VOUS UN	114. ÊTES-VOUS UN
115. ÊTES-VOUS UN	116. ÊTES-VOUS UN	117. ÊTES-VOUS UN
118. ÊTES-VOUS UN	119. ÊTES-VOUS UN	120. ÊTES-VOUS UN
121. ÊTES-VOUS UN	122. ÊTES-VOUS UN	123. ÊTES-VOUS UN
124. ÊTES-VOUS UN	125. ÊTES-VOUS UN	126. ÊTES-VOUS UN
127. ÊTES-VOUS UN	128. ÊTES-VOUS UN	129. ÊTES-VOUS UN
130. ÊTES-VOUS UN	131. ÊTES-VOUS UN	132. ÊTES-VOUS UN
133. ÊTES-VOUS UN	134. ÊTES-VOUS UN	135. ÊTES-VOUS UN
136. ÊTES-VOUS UN	137. ÊTES-VOUS UN	138. ÊTES-VOUS UN
139. ÊTES-VOUS UN	140. ÊTES-VOUS UN	141. ÊTES-VOUS UN
142. ÊTES-VOUS UN	143. ÊTES-VOUS UN	144. ÊTES-VOUS UN
145. ÊTES-VOUS UN	146. ÊTES-VOUS UN	147. ÊTES-VOUS UN
148. ÊTES-VOUS UN	149. ÊTES-VOUS UN	150. ÊTES-VOUS UN

**LENS**



## DESCUBRA MAIS ONLINE

Saiba mais sobre os NX 350h e NX 450h+, online. Pode até reservar o seu automóvel na mesma plataforma. Explore sem pressas a versão de equipamento que melhor se adequa ao seu estilo de vida, investigue as ofertas de financiamento e subscreva a nossa newsletter periódica. E, se estiver interessado em saber como é conduzir o novo NX, pode agendar um test drive com o seu Centro Lexus local.

<http://www.lexus.pt/nx>

©2024 A Lexus Europe\* reserva-se o direito de alterar quaisquer pormenores das especificações e do equipamento sem aviso prévio. Os pormenores das especificações e do equipamento estão também sujeitos a alterações de modo a corresponderem aos requisitos e às condições locais. Por favor contacte o seu Concessionário Autorizado Lexus local para obter detalhes sobre quaisquer alterações que possam ser necessárias para a sua área.

Nota: os automóveis apresentados neste catálogo, assim como as respetivas especificações detalhadas, podem diferir dos modelos e equipamentos disponíveis na sua área. A cor da carroçaria do automóvel pode diferir ligeiramente da cor das fotografias impressas neste catálogo.

Para obter mais informações, por favor visite o nosso site: [www.lexus.pt](http://www.lexus.pt)

Cuidar do ambiente é uma prioridade para a Lexus. Tomámos várias medidas para assegurar que, durante o ciclo de vida dos nossos automóveis - design, produção, distribuição, venda e assistência, e até ao fim da sua vida útil - o seu impacto ambiental fosse minimizado. O seu Centro Lexus terá todo o prazer em fornecer mais informações sobre requisitos de automóveis em fim de vida.

\* A Lexus Europe é uma divisão da Toyota Motor Europe NV/SA.

Impresso na Europa, julho de 2024

 **LEXUS**  
EXPERIENCE AMAZING